

工事名：新港ふ頭11号岸壁背後排水工事（R5）

位置図

S=1/2,000



図面目録

図面番号	図面説明
19 の 1	計画平面図
2	既設管処理工 詳細平面・縦断図
3	既設管処理工 標準断面図
4	既設管処理工 横断図(1)
5	既設管処理工 横断図(2)
6	既設管処理工 横断図(3)
7	排水工詳細図(1) ヒューム管詳細図
8	排水工詳細図(2) マンホール詳細図(1)
9	排水工詳細図(3) マンホール詳細図(2)
10	排水工詳細図(4) 1号暗渠工
11	排水工詳細図(5) 2号暗渠工
12	排水工詳細図(6) 巻込み部詳細図
13	仮設工配置要領図(参考)
14	土工根拠図(1)
15	土工根拠図(2)
16	土工根拠図(3)
17	土工根拠図(4)
18	撤去復旧詳細図(1)
19	撤去復旧詳細図(2) 区画線復旧

計画平面図

S = 1/500



Y=17,000
008' 92" X

Y=17,000
005' 92" X

Y=17,200
008' 92" X

Y=17,200
005' 92" X

NO. 28 +3.5
NO. 28

NO. 27

NO. 26

NO. 25

NO. 24

NO. 23

NO. 22

NO. 21

NO. 20

NO. 19

NO. 18

NO. 17

NO. 16

NO. 15

NO. 14

NO. 13

NO. 12

NO. 11

NO. 10

NO. 9

NO. 8

NO. 7

NO. 6

NO. 5

NO. 4

NO. 3

NO. 2

NO. 1

NO. 0

2.00

2.10

2.20

2.30

2.40

2.50

2.60

2.70

2.80

2.90

3.00

3.10

3.20

3.30

3.40

3.50

3.60

3.70

3.80

3.90

4.00

4.10

4.20

4.30

4.40

4.50

4.60

3.00

3.10

3.20

3.30

3.40

3.50

3.60

3.70

3.80

3.90

4.00

4.10

4.20

4.30

4.40

4.50

4.60

4.70

4.80

4.90

5.00

5.10

5.20

5.30

5.40

5.50

5.60

4.00

4.10

4.20

4.30

4.40

4.50

4.60

4.70

4.80

4.90

5.00

5.10

5.20

5.30

5.40

5.50

5.60

5.70

5.80

5.90

6.00

6.10

6.20

6.30

6.40

6.50

6.60

5.00

5.10

5.20

5.30

5.40

5.50

5.60

5.70

5.80

5.90

6.00

6.10

6.20

6.30

6.40

6.50

6.60

6.70

6.80

6.90

7.00

7.10

7.20

7.30

7.40

7.50

7.60

6.00

6.10

6.20

6.30

6.40

6.50

6.60

6.70

6.80

6.90

7.00

7.10

7.20

7.30

7.40

7.50

7.60

7.70

7.80

7.90

8.00

8.10

8.20

8.30

8.40

8.50

8.60

7.00

7.10

7.20

7.30

7.40

7.50

7.60

7.70

7.80

7.90

8.00

8.10

8.20

8.30

8.40

8.50

8.60

8.70

8.80

8.90

9.00

9.10

9.20

9.30

9.40

9.50

9.60

8.00

8.10

8.20

8.30

8.40

8.50

8.60

8.70

8.80

8.90

9.00

9.10

9.20

9.30

9.40

9.50

9.60

9.70

9.80

9.90

10.00

10.10

10.20

10.30

10.40

10.50

10.60

9.00

9.10

9.20

9.30

9.40

9.50

9.60

9.70

9.80

9.90

10.00

10.10

10.20

10.30

10.40

10.50

10.60

10.70

10.80

10.90

11.00

11.10

11.20

11.30

11.40

11.50

11.60

10.00

10.10

10.20

10.30

10.40

10.50

10.60

10.70

10.80

10.90

11.00

11.10

11.20

11.30

11.40

11.50

11.60

11.70

11.80

11.90

12.00

12.10

12.20

12.30

12.40

12.50

12.60

11.00

11.10

11.20

11.30

11.40

11.50

11.60

11.70

11.80

11.90

12.00

12.10

12.20

12.30

12.40

12.50

12.60

12.70

12.80

1

既設管処理工 詳細平面・縦断面

※管路設置前に既設管の管底高等の確認を行うこと。
既設管の管底高が設計図面と異なる場合は、発注者との協議のうえ施工を行う。
※施工期間中における排水機能の維持のため、既設管撤去は最後に行う。

詳細平面図

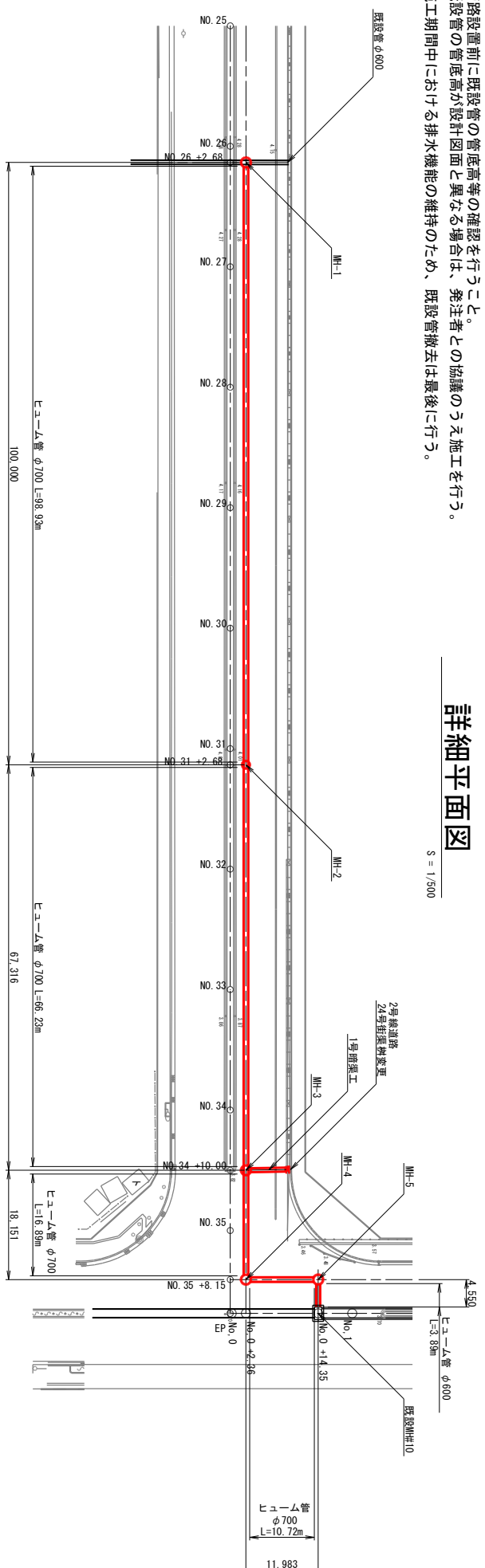

縦断面図

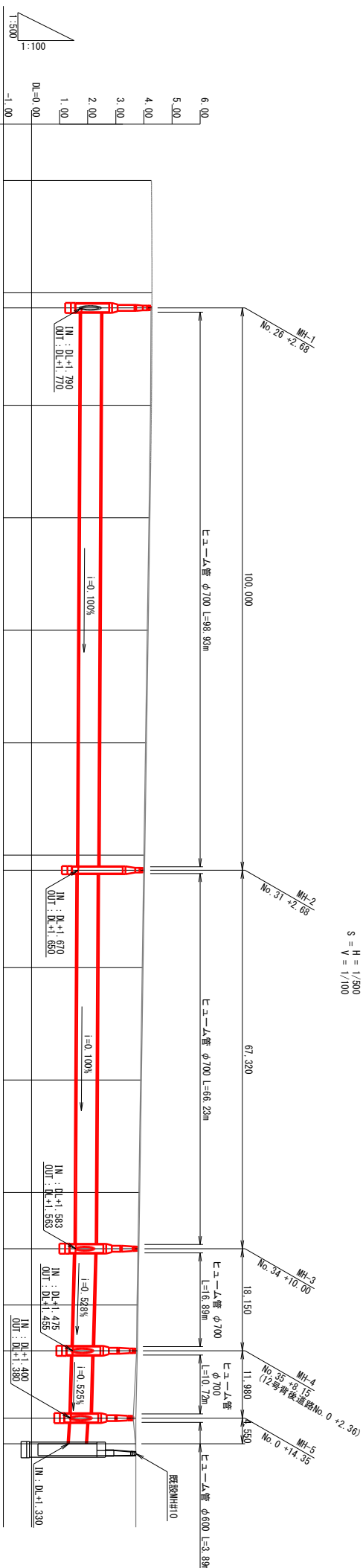

測点	単距離	追加距離	管底高	管天端高	排水勾配	路面高	土被り	道路計画高	道路勾配
No. 25									
No. 26	0.00	0.00	1.790 1.770	2.483 2.528	1.790	4.254	1.771 1.726	4.286	4.286
No. 27	17.32	17.32	1.753	2.511		4.234	1.723	4.266	
No. 28	20.00	37.32	1.733	2.491		4.179	1.688	4.211	
No. 29	20.00	57.32	1.713	2.471		4.119	1.648	4.151	
No. 30	20.00	77.32	1.692	2.450		4.059	1.609	4.091	
No. 31	20.00	97.32	1.672 1.650	2.430 2.408		3.999 3.991	1.569 1.563	4.031 4.023	
No. 32	17.32	117.32	1.633	2.391		3.939	1.548	3.971	
No. 33	20.00	137.32	1.613	2.371		3.879	1.508	3.911	
No. 34	20.00	157.32	1.592	2.350		3.819	1.469	3.851	
No. 34 +10.00	10.00	167.32	1.583 1.563	2.341 2.321	1.573	3.789	1.448 1.468	3.821	
No. 35	10.00	177.32	1.514	2.272		3.753	1.481	3.791	
No. 35 +8.15	8.15	185.47	1.475 1.455	2.233 2.213		3.740	1.507 1.527	3.767 3.733	
No. 0 +14.35	11.98	197.45	1.400 1.380	2.158 2.030	1.390	3.618	1.460 1.588	3.709	
EP 埋設MH10	4.55	202.00	1.330	1.980	1.330	3.700	1.720	3.709	

工事名	新港公項11号埋設管後排水工事 (R5)		
図面名	既設管処理工 詳細平面・縦断面		
作成年月日	令和 5年 9月		
尺 度	図示	図面番号	2/19
工事場所	那覇港新港公項地区		
事務所名	那覇港管理組合		

既設管処理工 標準断面図

S = 1/50

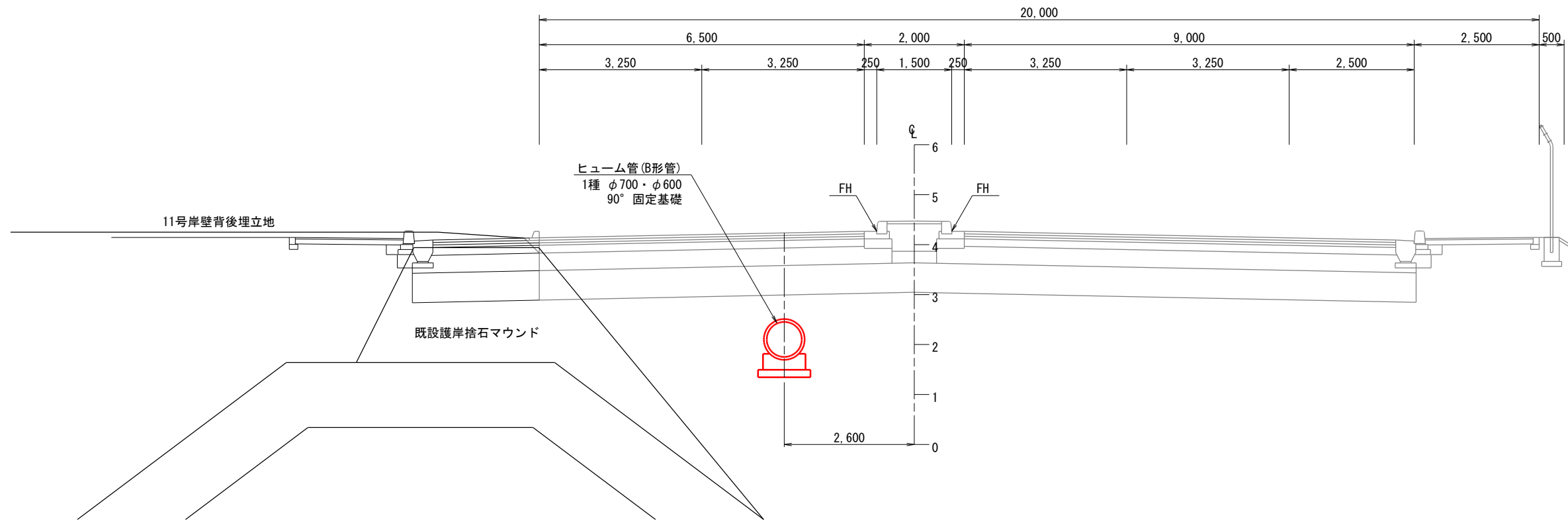

工事名	新港ふ頭11号岸壁背後排水工事 (R5)		
図面名	既設管処理工 標準断面図		
作成年月日	令和 5年 8月		
尺度	1/100	図面番号	3/19
工事場所	那覇港新港ふ頭地区		
事務所名	那覇港管理組合		

既設管処理工 横断図(1)

S = 1/100

※護岸マウンドの防砂シートに留意し掘削を行うこと。
掘削範囲がマウンドに掛かる場合、発注者と協議のうえ施工を行う。
※防砂シートを破損した場合には、復旧すること。

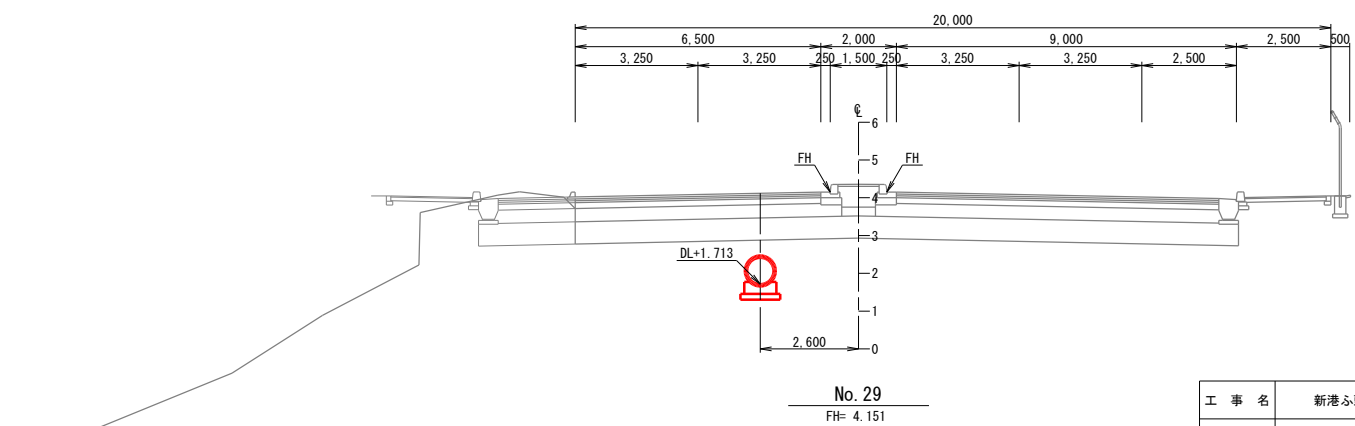
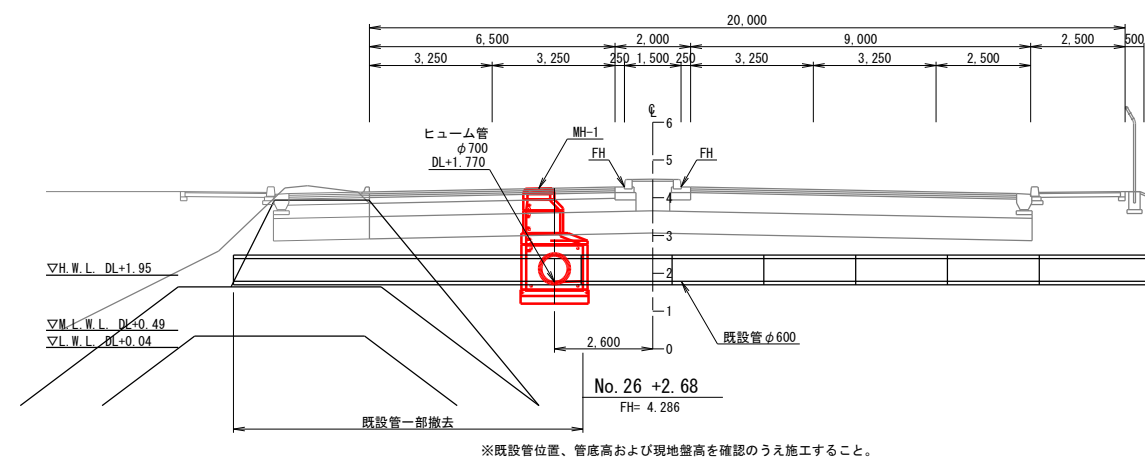
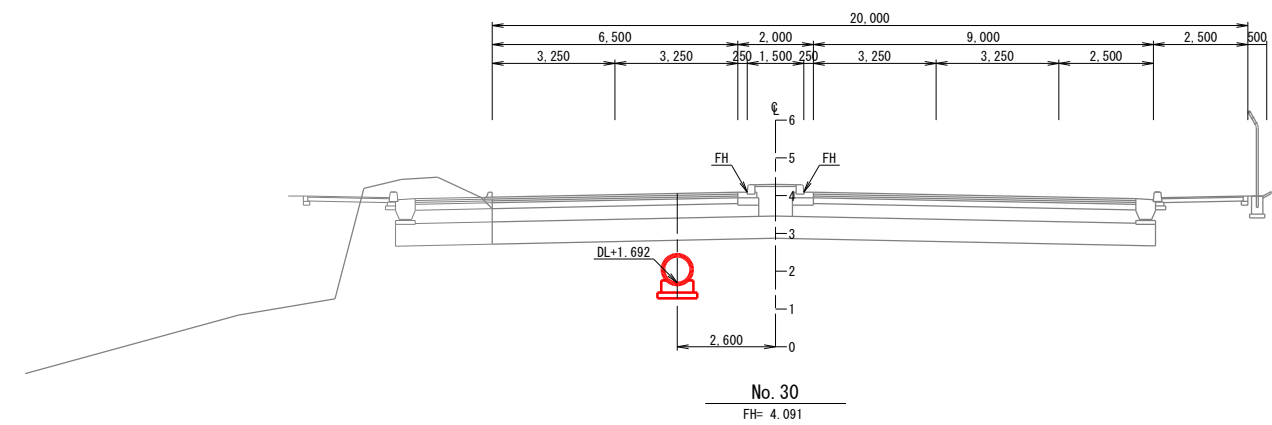
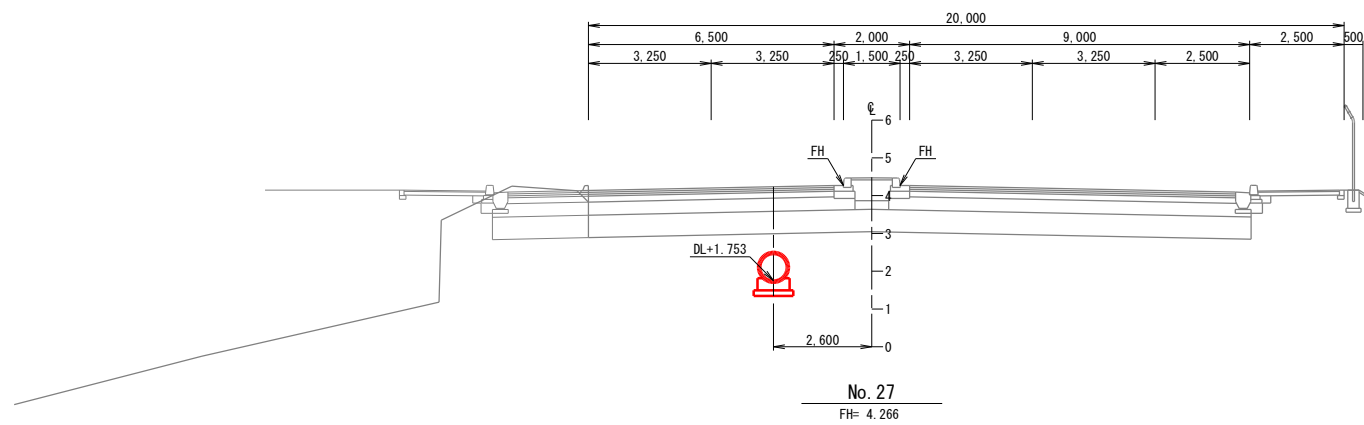
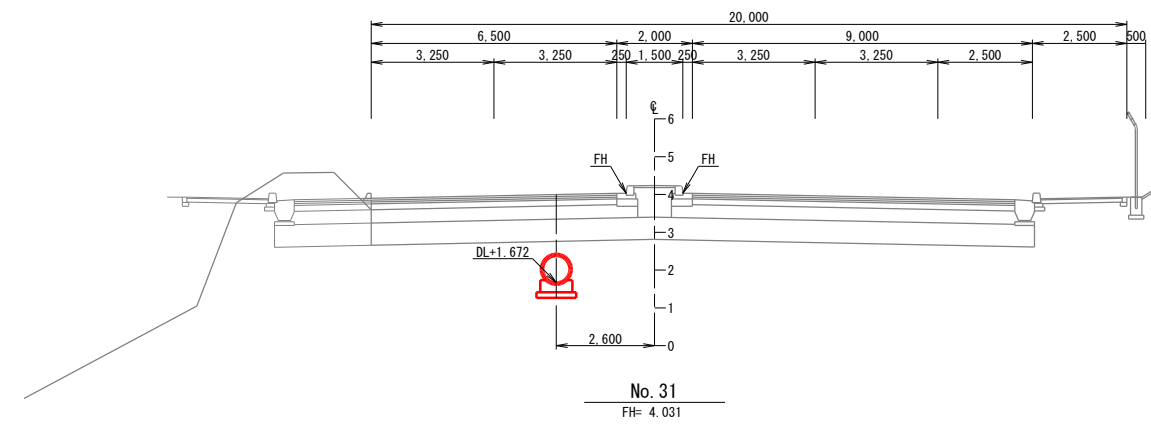
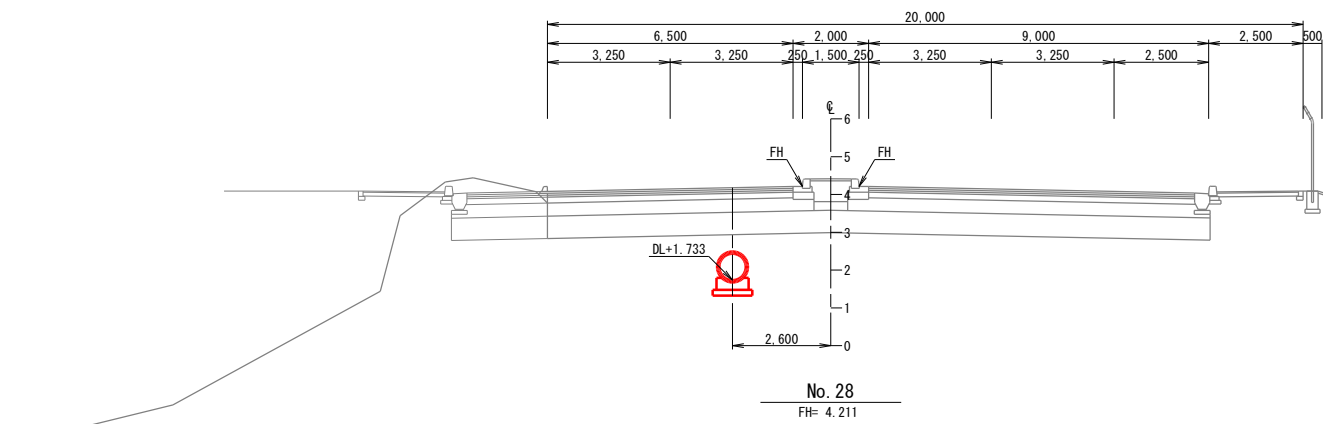

工事名	新港ふ頭11号岸壁背後排水工事 (R5)		
図面名	既設管処理工 横断図(1)		
作成年月日	令和 5年 8月		
尺度	1/100	図面番号	4/19
工事場所	那覇港新港ふ頭地区		
事務所名	那覇港管理組合		

既設管処理工 横断図(2)

S = 1/100

※護岸マウンドの防砂シートに留意し掘削を行うこと。
掘削範囲がマウンドに掛かる場合、発注者と協議のうえ施工を行う。
※防砂シートを破壊した場合には、復旧すること。

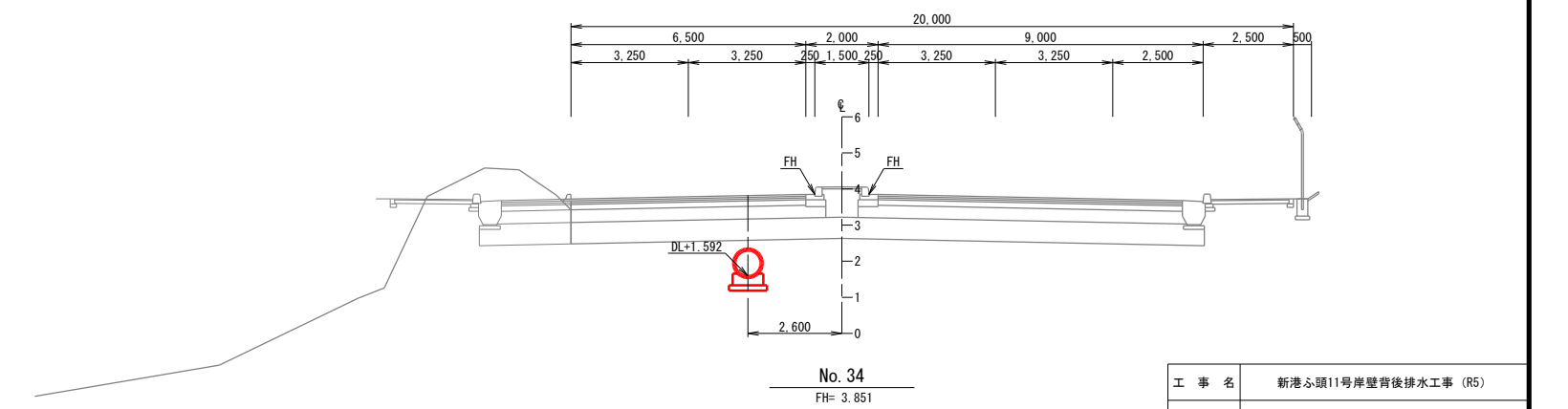
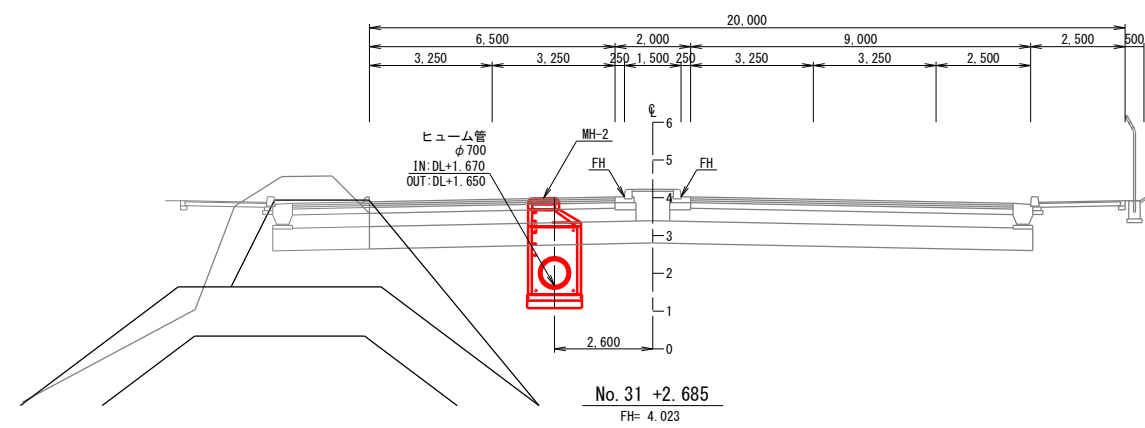
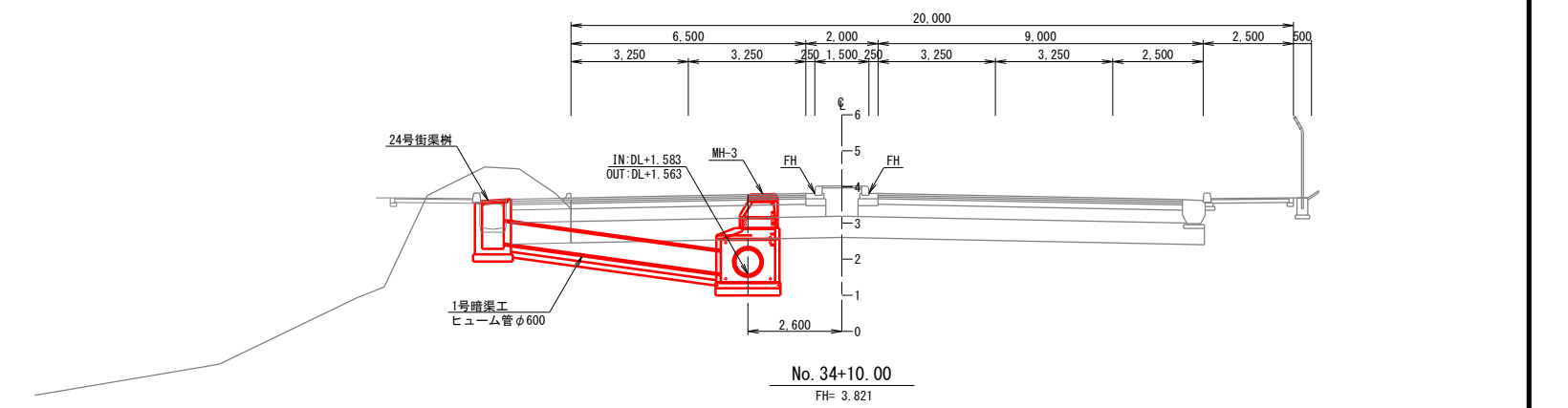
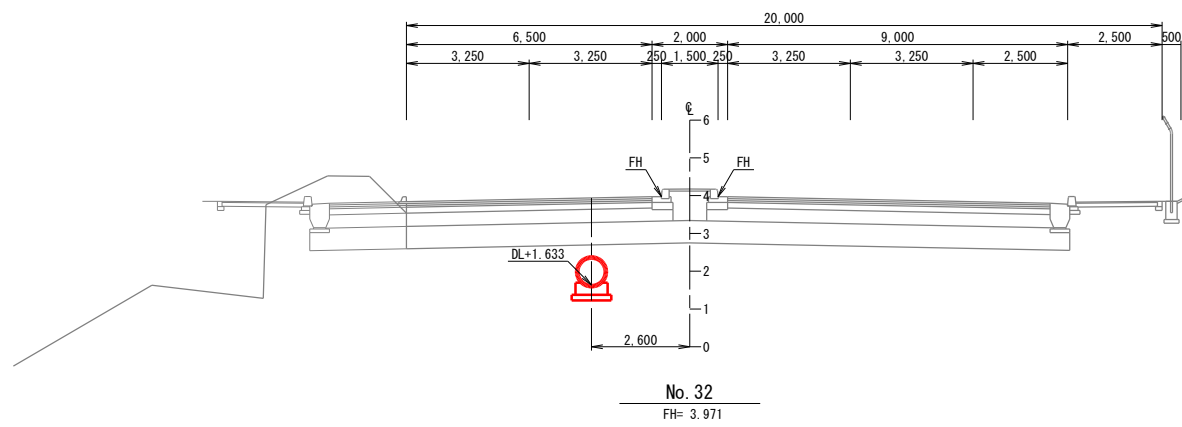
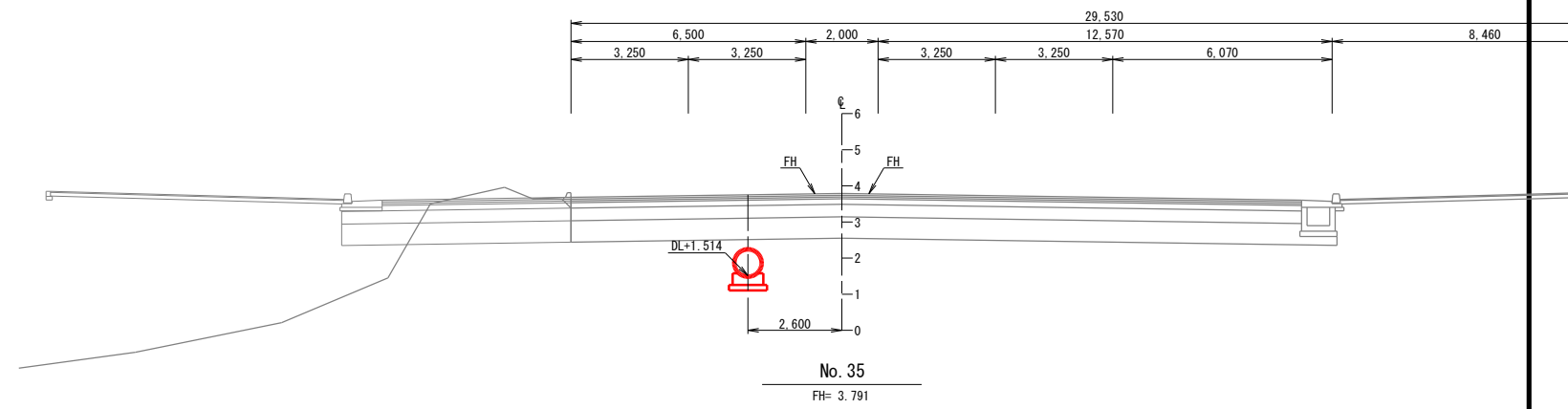
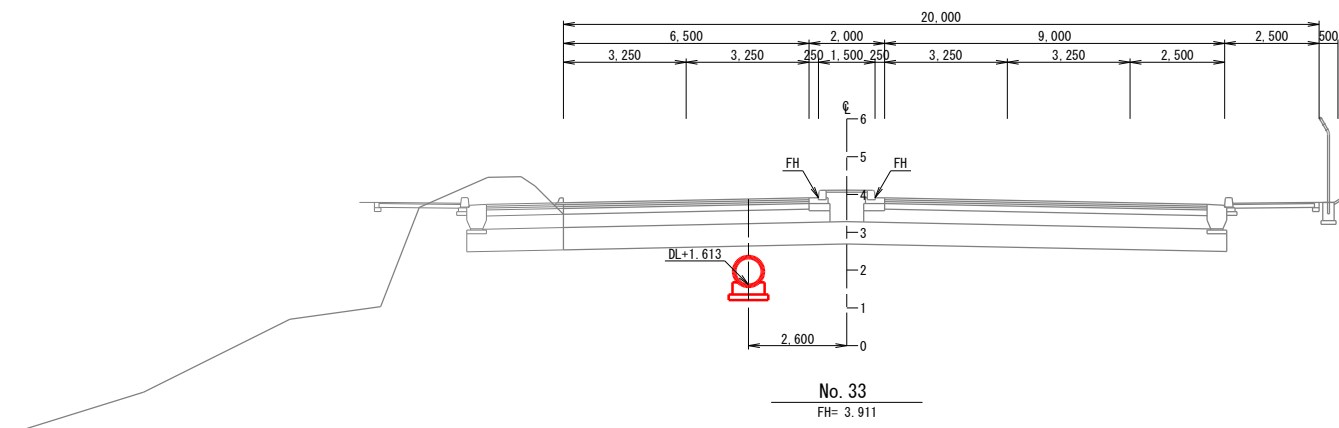

工事名	新港ふ頭11号岸壁背後排水工事 (R5)		
図面名	既設管処理工 横断図(2)		
作成年月日	令和 5年 8月		
尺度	1/100	図面番号	5/19
工事場所	那覇港新港ふ頭地区		
事務所名	那覇港管理組合		

既設管処理工 横断図(3)

S = 1/100

※護岸マウンドの防砂シートに留意し掘削を行うこと。
掘削範囲がマウンドに掛かる場合、発注者と協議のうえ施工を行う。
※防砂シートを破損した場合には、復旧すること。

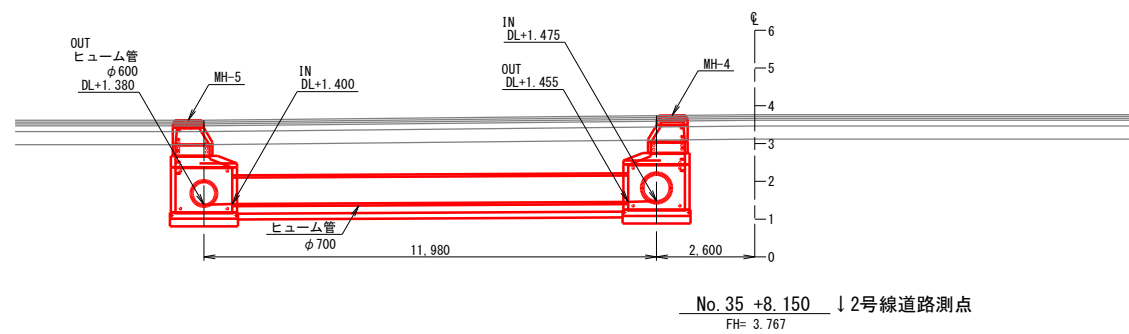
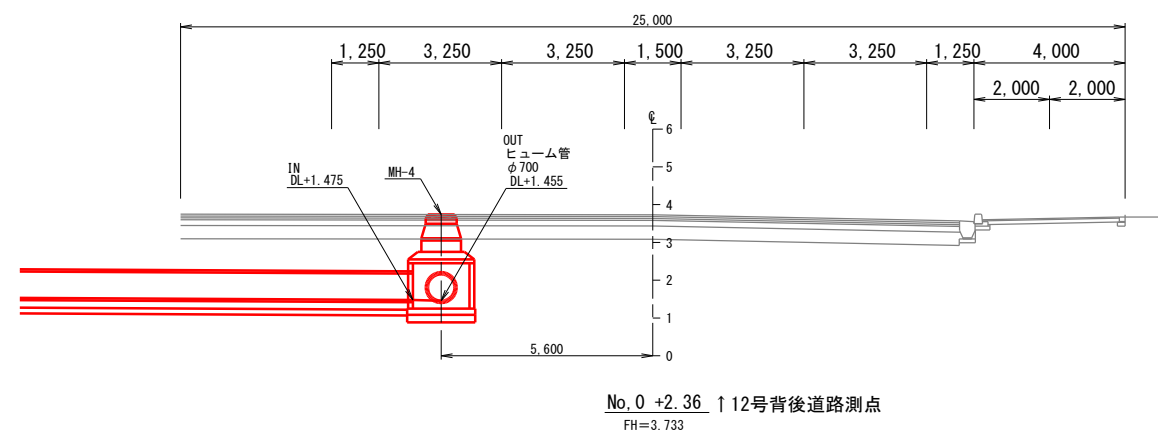
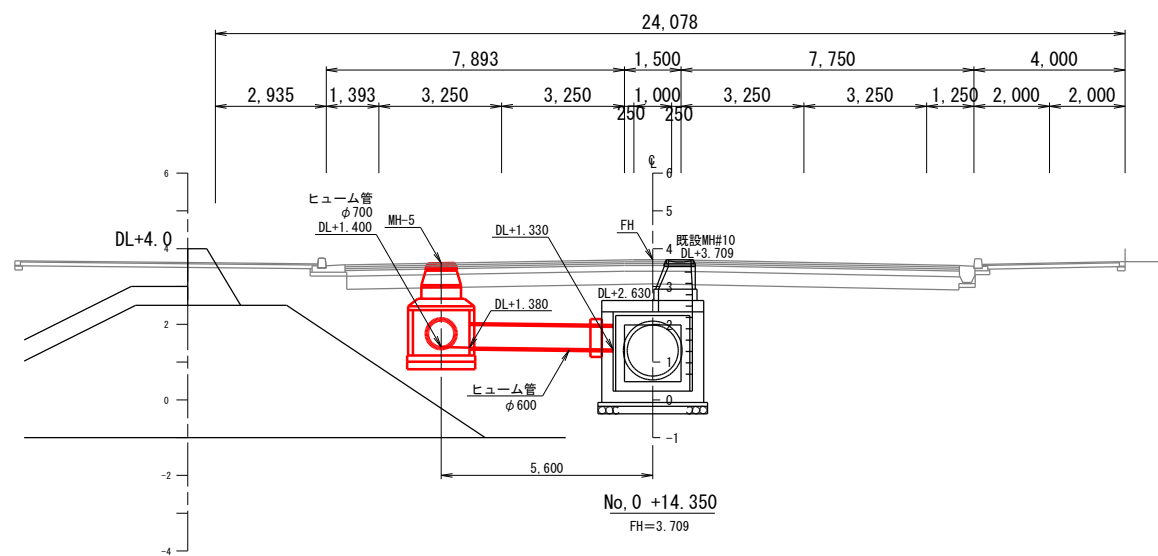

工事名	新港ふ頭11号岸壁背後排水工事 (R5)		
図面名	既設管処理工 横断図(3)		
作成年月日	令和 5年 8月		
尺度	1/100	図面番号	6/19
工事場所	那覇港新港ふ頭地区		
事務所名	那覇港管理組合		

排水工詳細図(1)

S=1/20

ヒューム管詳細図

ヒューム管 φ700

90° 固定基礎

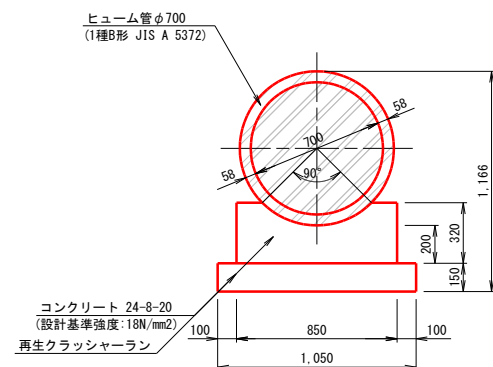

ヒューム管 φ600

90° 固定基礎

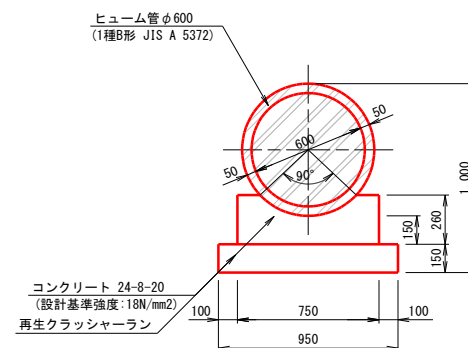

工事名	新港ふ頭11号岸壁背後排水工事 (R5)		
図面名	排水工詳細図(1)		
作成年月日	令和 5年 8月		
尺度	1/20	図面番号	7/19
工事場所	那覇港新港ふ頭地区		
事務所名	那覇港管理組合		

排水工詳細図(2)

マンホール詳細図(1) S=1/30

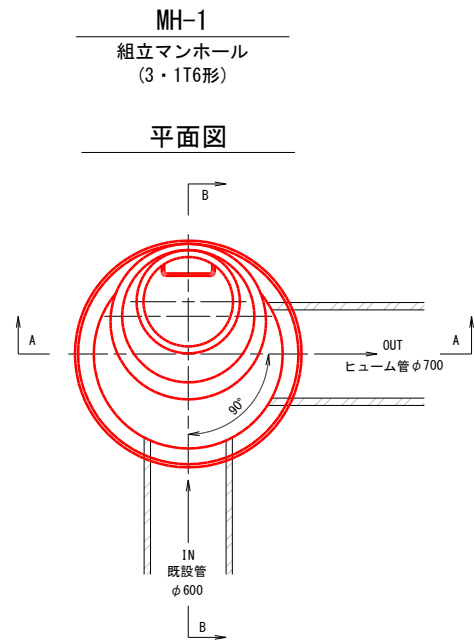

A-A断面図

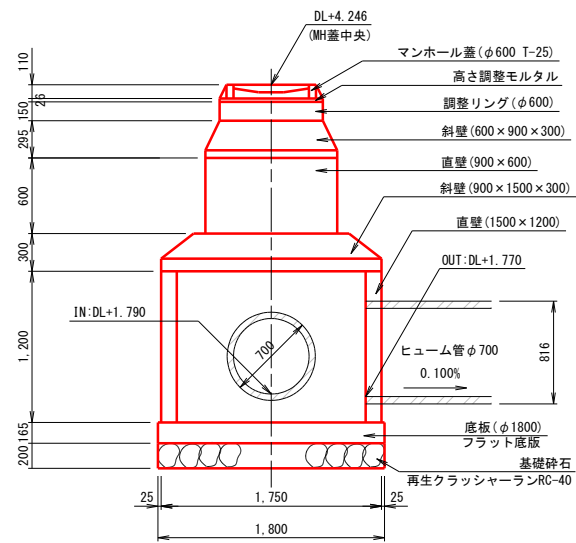

B-B断面図

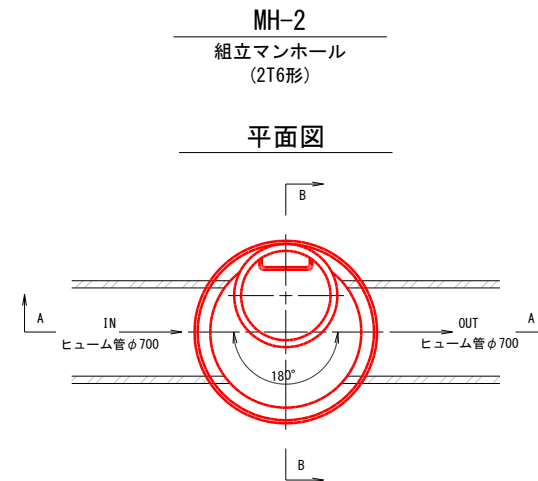
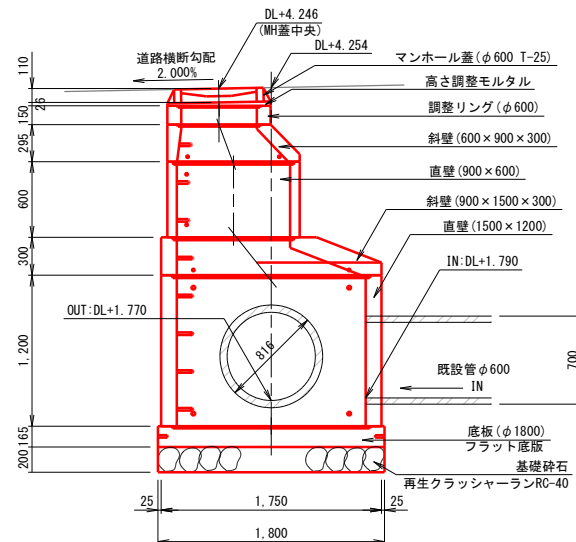

A-A断面図

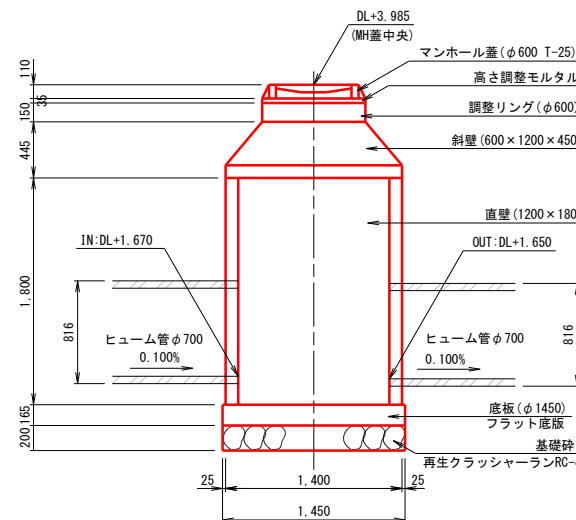

B-B断面図

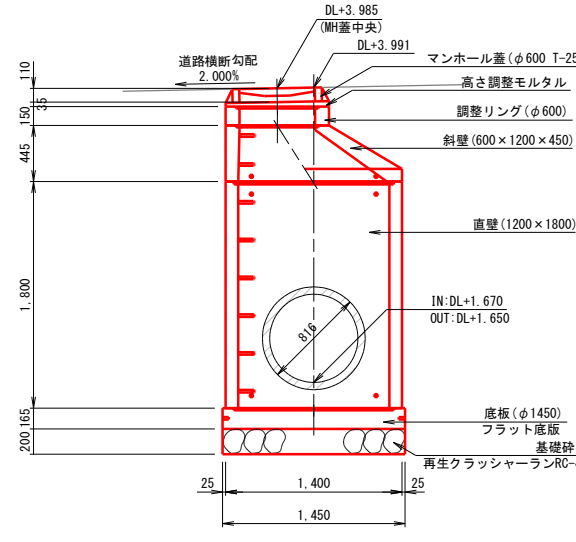

※既設路面高を確認のうえ、調整リングおよび調整モルタルにてマンホール天端を調整する。

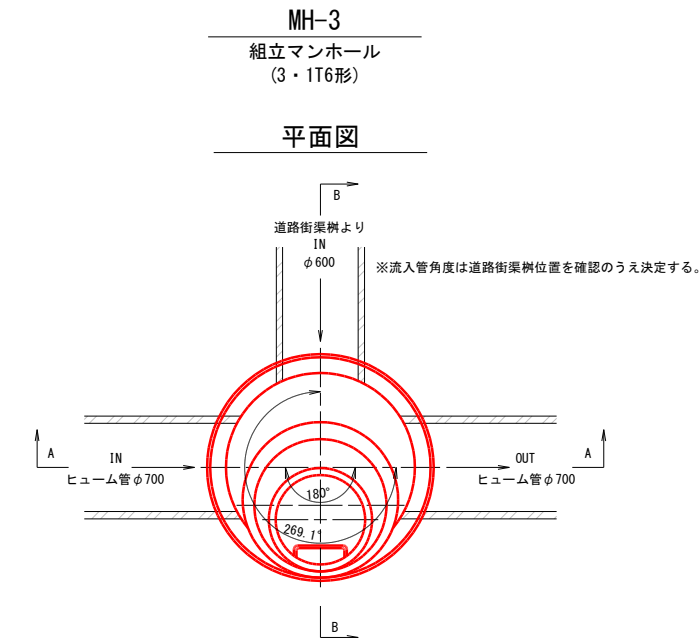

A-A断面図

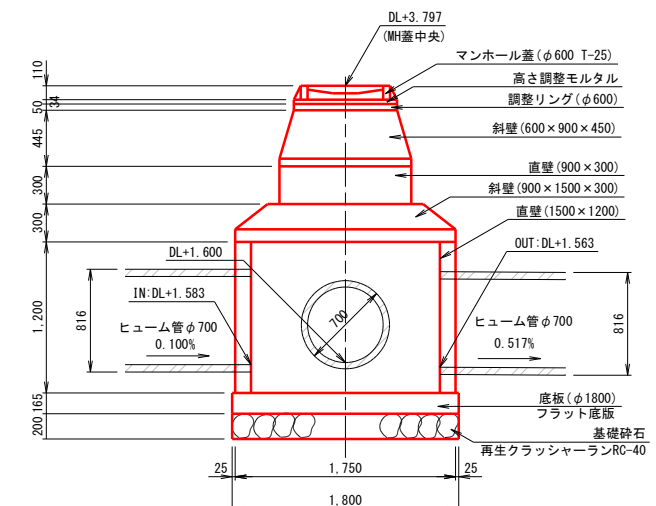

B-B断面図

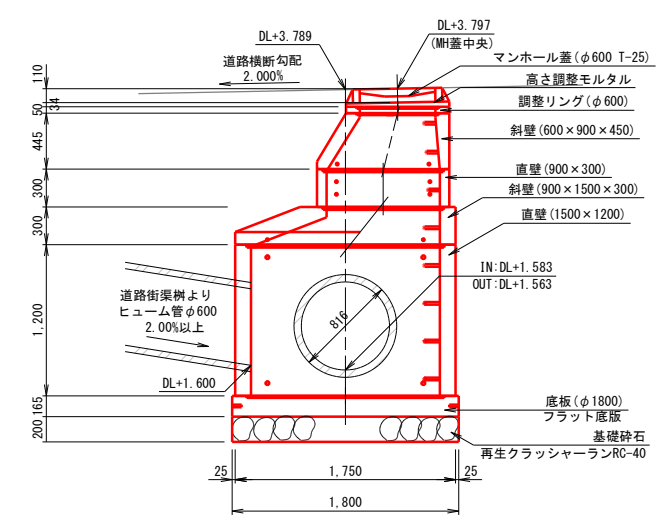

工事名	新港ふ頭11号岸壁背後排水工事 (R5)
図面名	排水工詳細図(2)
作成年月日	令和 5年 8月
尺 度	1/30 図面番号 8/19
工事場所	那覇港新港ふ頭地区
事務所名	那覇港管理組合

排水工詳細図(3)

※既設路面高を確認のうえ、調整リングおよび調整モルタルにてマンホール天端を調整する。

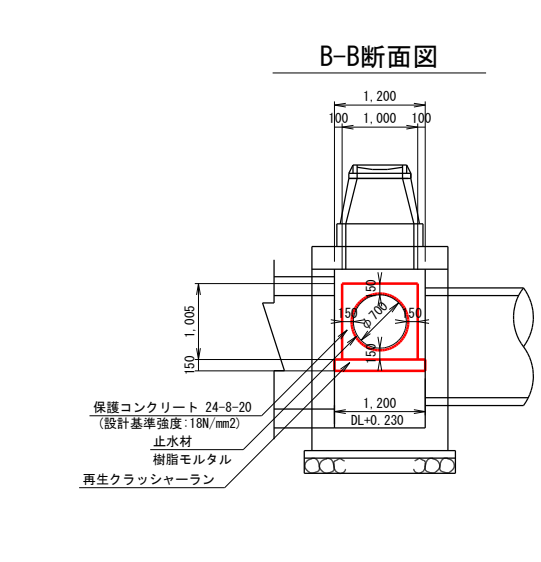
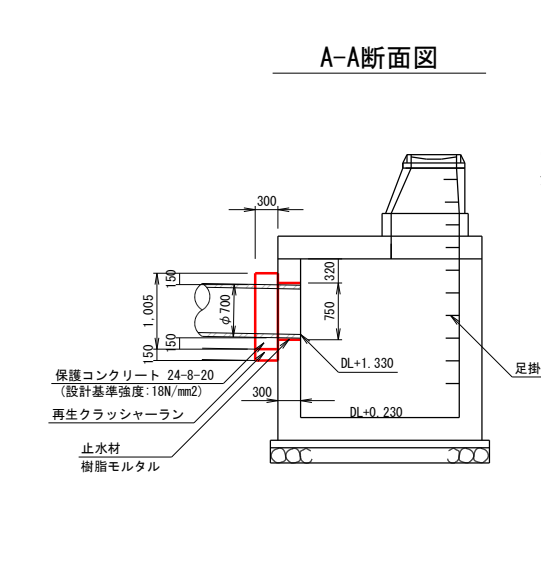
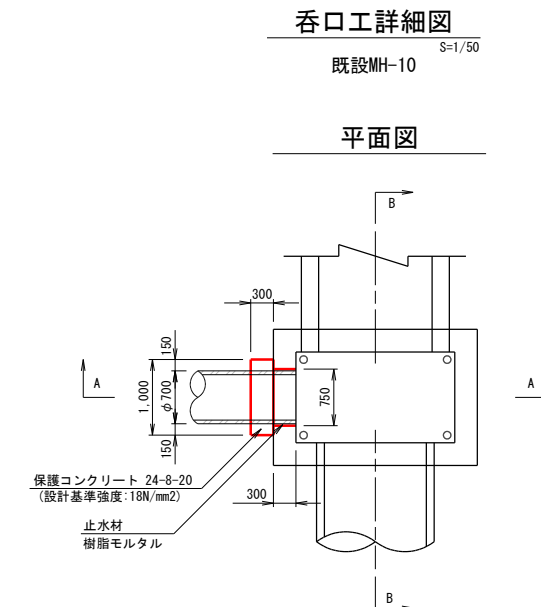
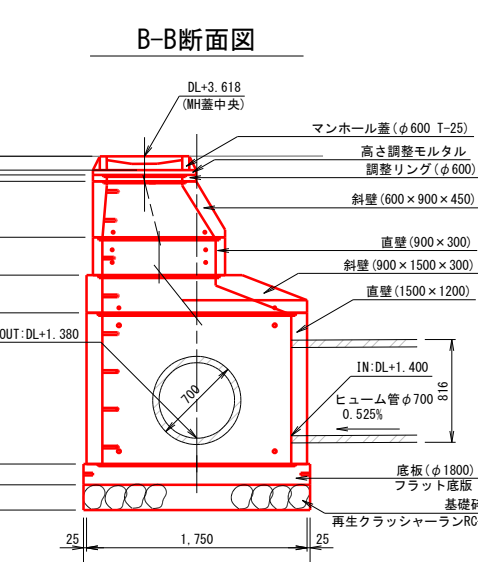
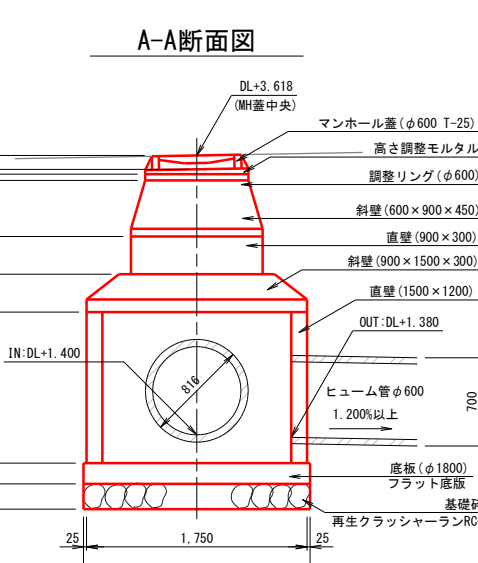
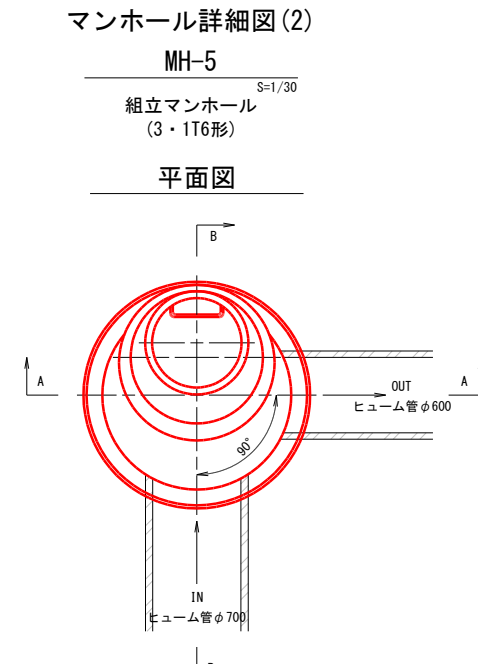
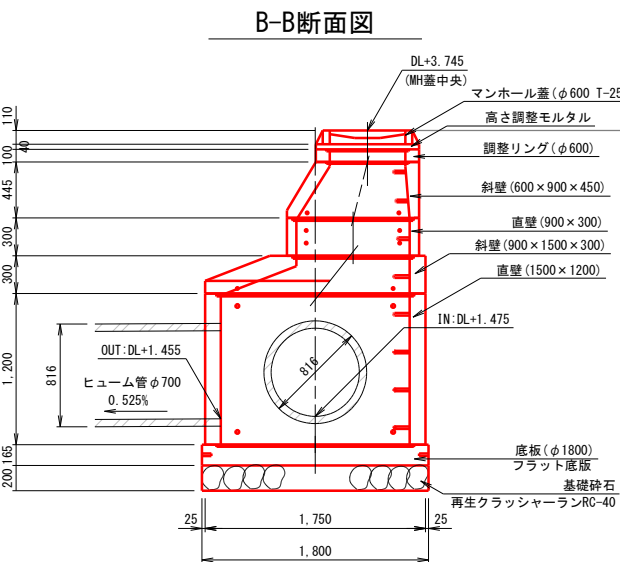
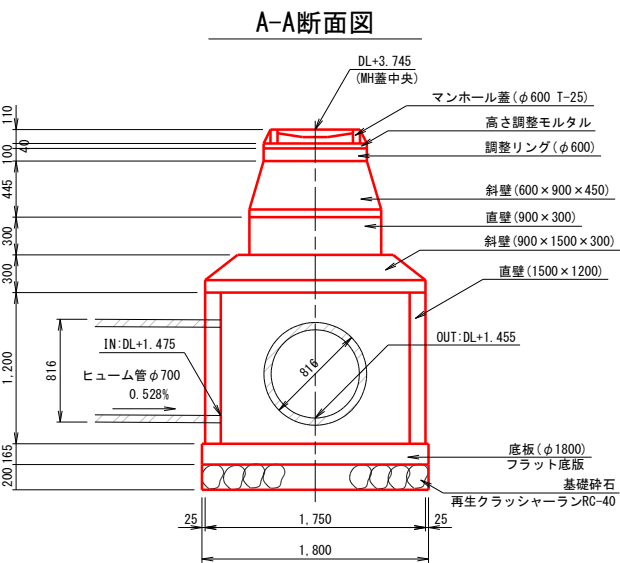
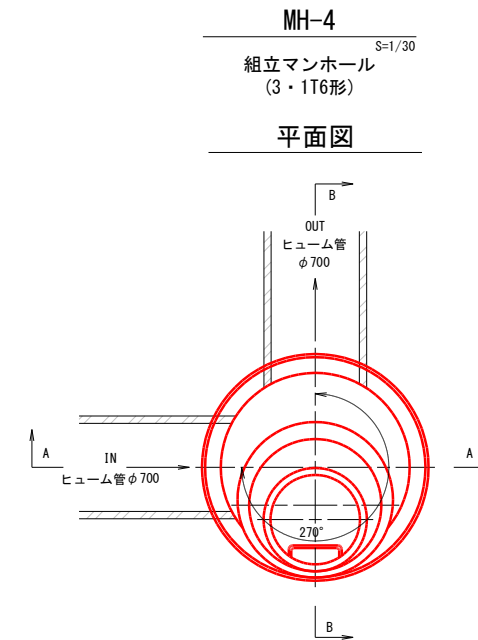

※開孔箇所に足掛け金具が掛かる場合は、発注者と協議の上、撤去・復旧を行う。

工事名	新港ふ頭11号岸壁背後排水工事 (R5)
図面名	排水工詳細図(3)
作成年月日	令和5年8月
尺度	図示 図面番号 9/19
工事場所	那覇港新港ふ頭地区
事務所名	那覇港管理組合

排水工詳細図(4)

1号暗渠工詳細図

1号暗渠工横断面

S=1/50

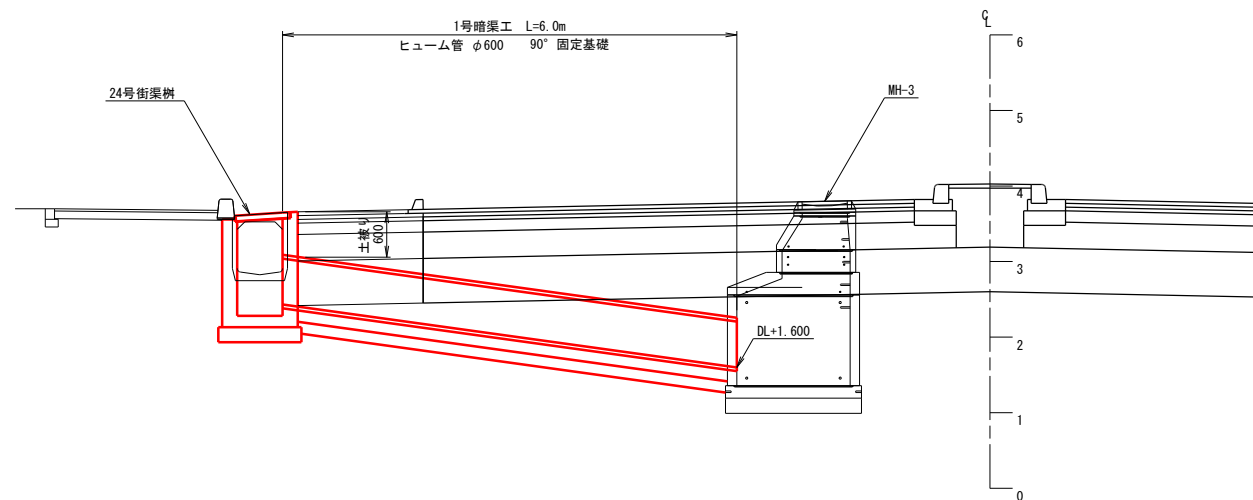

ヒューム管 φ600
90° 固定基礎

S=1/20

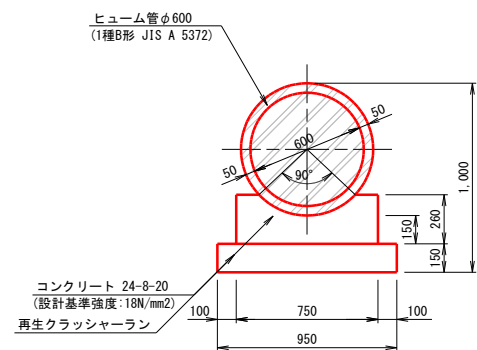

24号街渠樹

S=1/20

現場打ちグレーチング付き樹

平面図

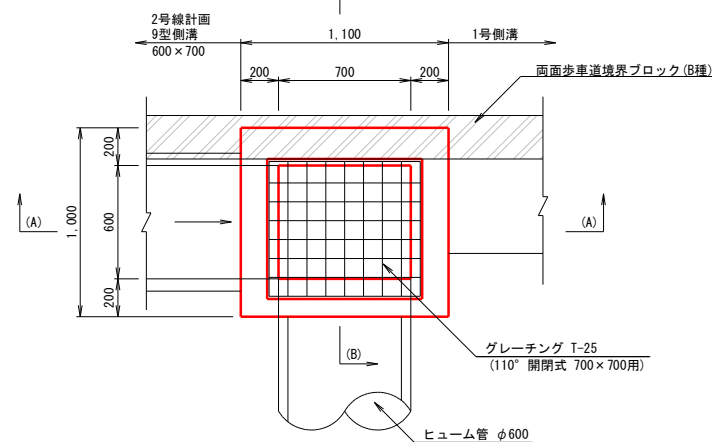

(A)-(A) 断面

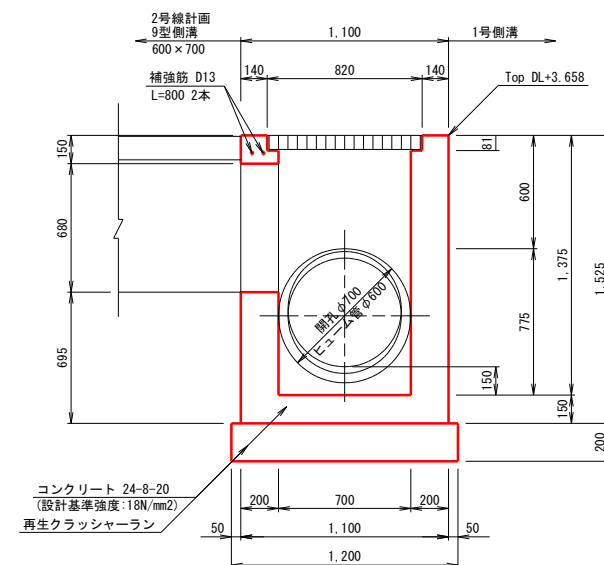

(B)-(B) 断面

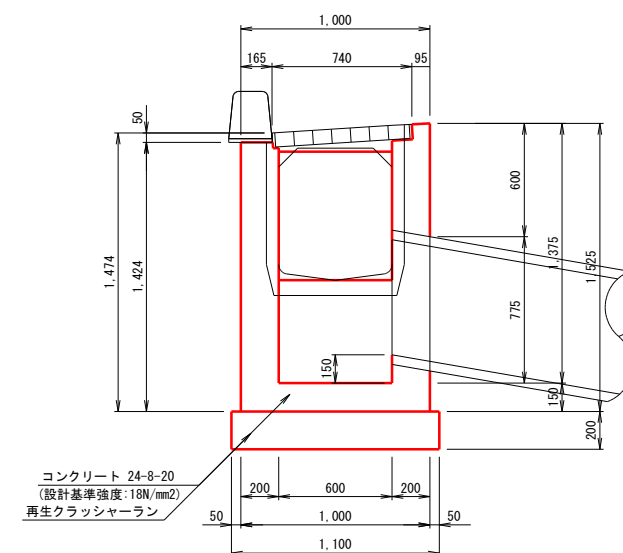

工事名	新港ふ頭11号岸壁背後排水工事 (R5)		
図面名	排水工詳細図(4)		
作成年月日	令和 5年 8月		
尺 度	図示	図面番号	10/19
工事場所	那覇港新港ふ頭地区		
事務所名	那覇港管理組合		

排水工詳細図(5)

2号暗渠工詳細図

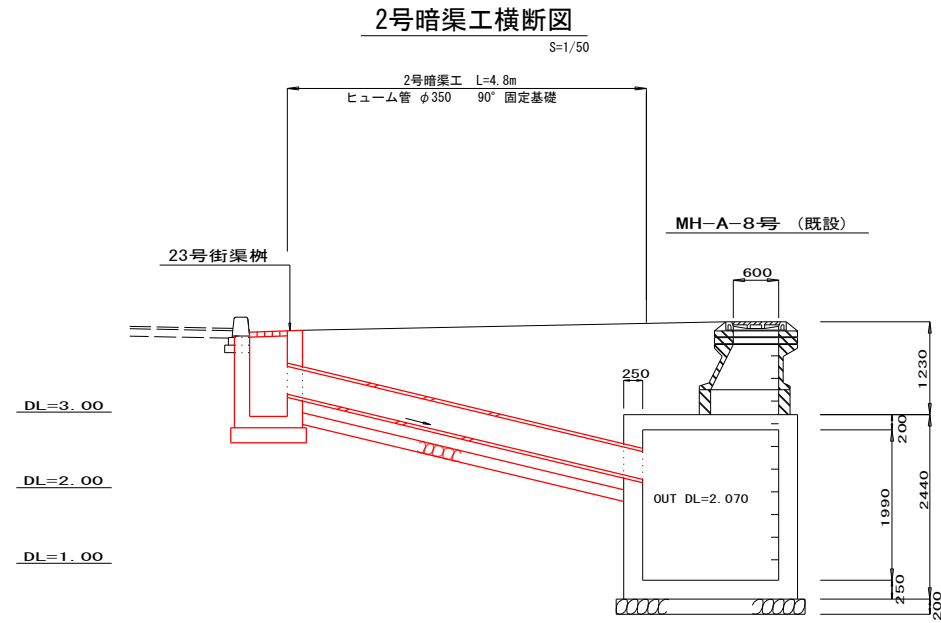

ヒューム管 φ350
90° 固定基礎
S=1/20

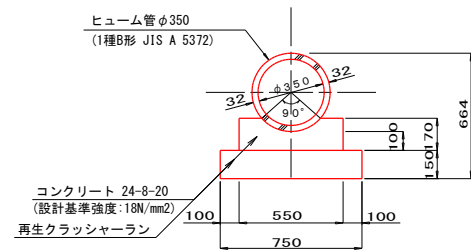

23号街渠樹
S=1/20

現場打ちグレーチング付き樹

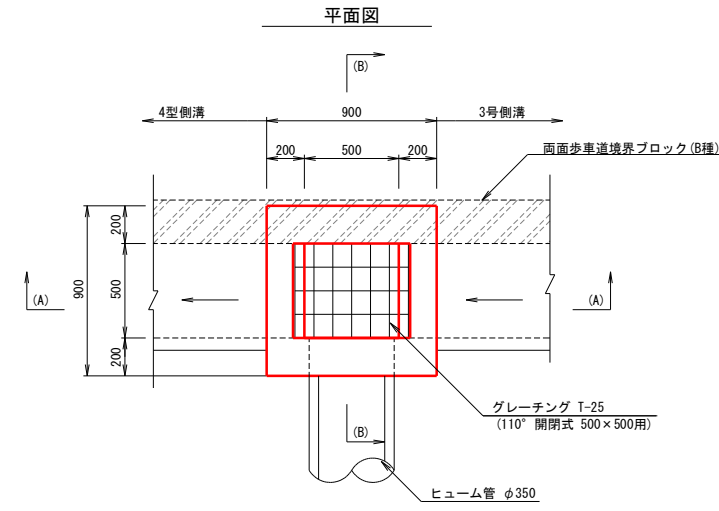

(A)-(A) 断面

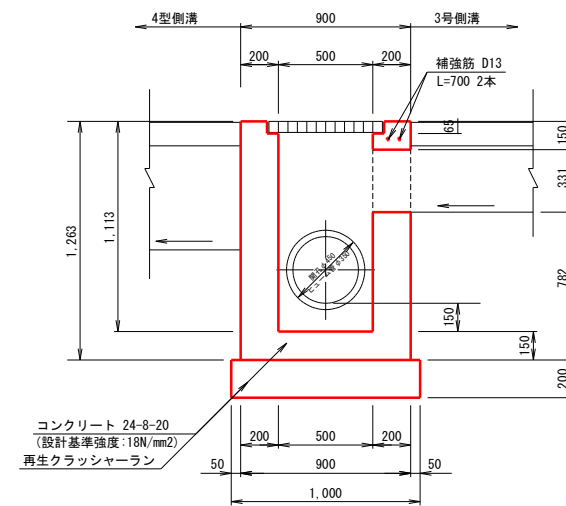

(B)-(B) 断面

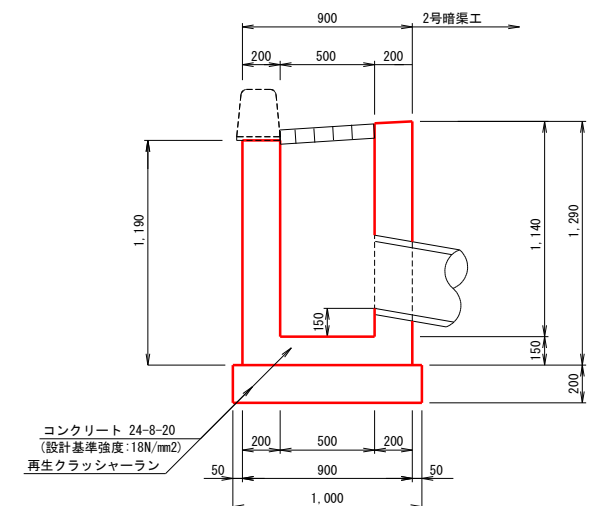

工事名	新港ふ頭11号岸壁背後排水工事 (R5)		
図面名	排水工詳細図(5)		
作成年月日	令和 5年 8月		
尺度	図示	図面番号	11/19
工事場所	那覇港新港ふ頭地区		
事務所名	那覇港管理組合		

仮設工配置要領図(参考)

配置平面図

S = 1/300

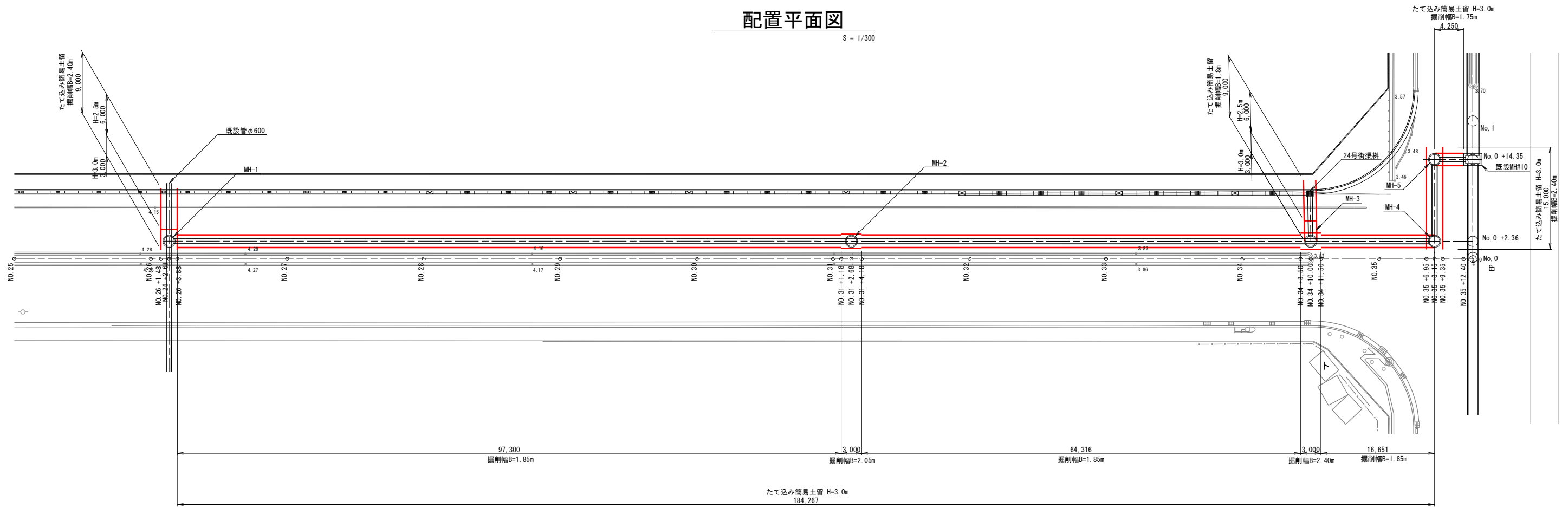

たて込み簡易土留要領図

S = 1/50

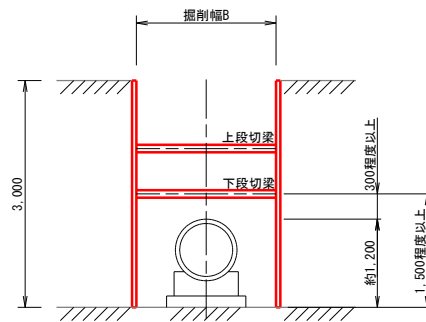

※掘削箇所の土質条件を確認のうえ、使用する土留材について安定性を確認すること。

工事名	新港ふ頭11号岸壁背後排水工事 (R5)		
図面名	仮設工配置要領図(参考)		
作成年月日	令和 5年 8月		
尺度	図示	図面番号	13/19
工事場所	那覇港新港ふ頭地区		
事務所名	那覇港管理組合		

土工根拠図(1)

S = 1/100

数量凡例

土工	床掘り	CF	m ²
	埋戻し	BF	m ²
撤去・復旧	舗装版破砕	HH	m
	舗装復旧	HF	m

※護岸マウンドの防砂シートに留意し掘削を行うこと。
掘削範囲がマウンドに掛かる場合、発注者と協議のうえ施工を行う。
※防砂シートを破損した場合には、復旧すること。

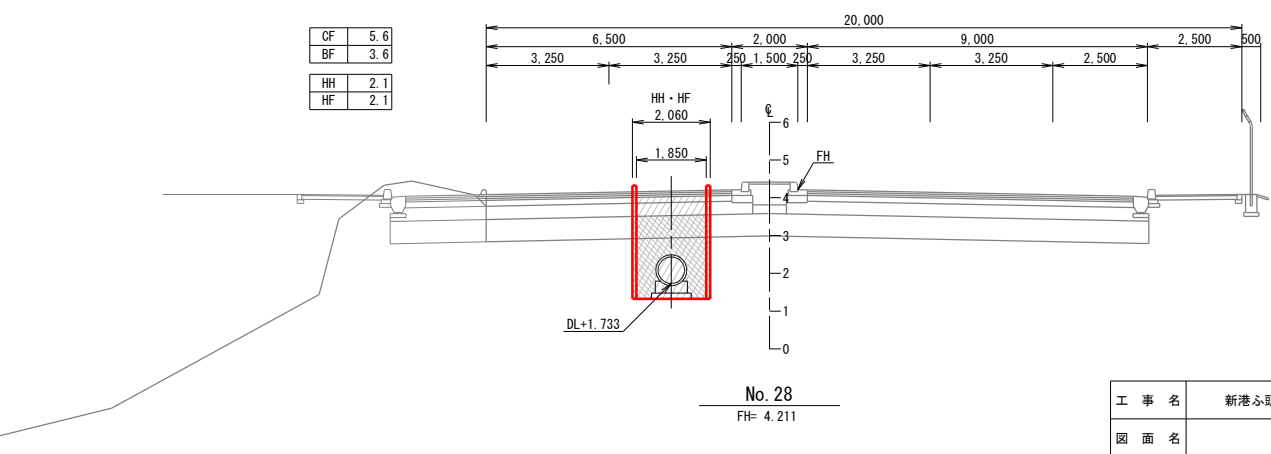
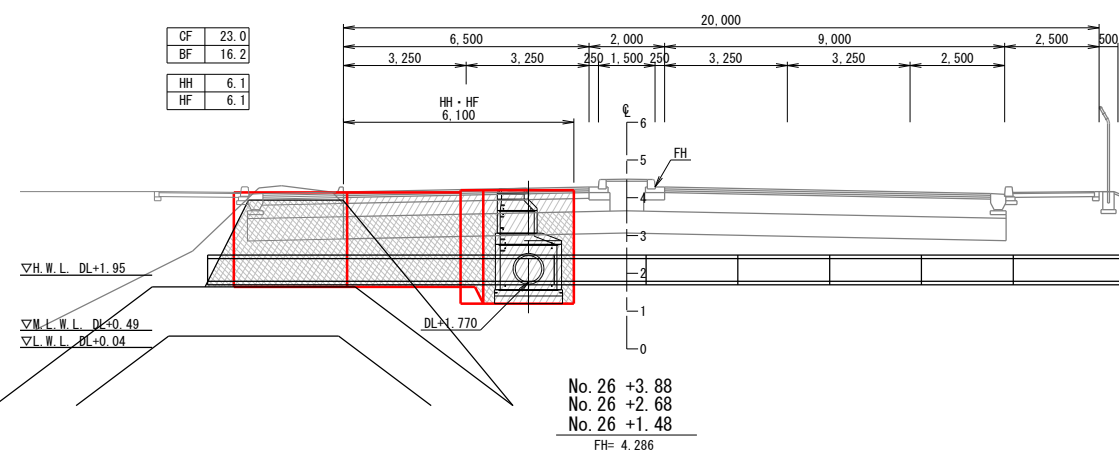
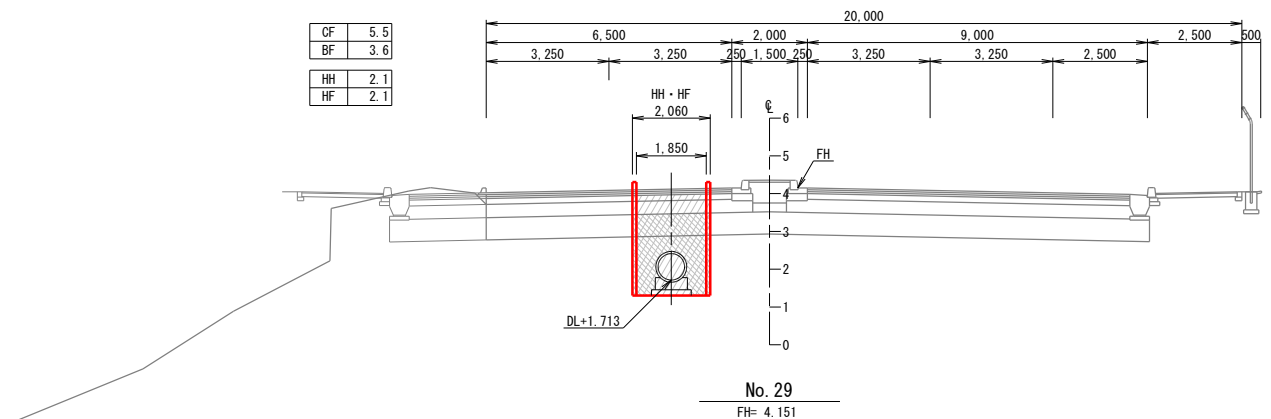
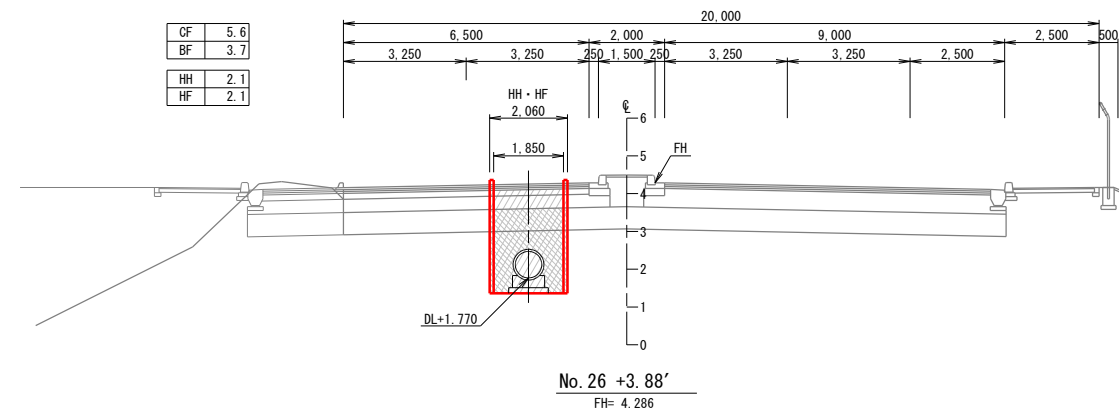
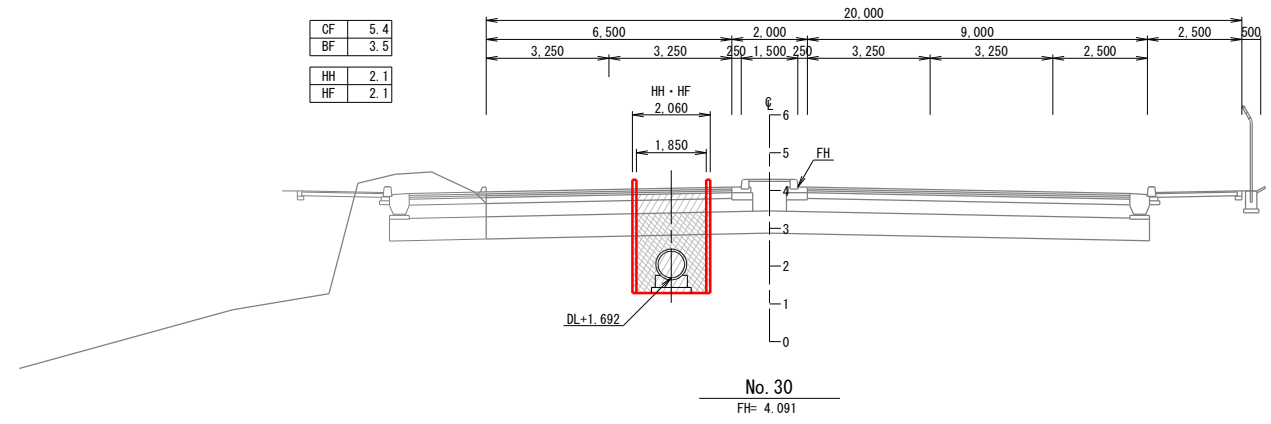
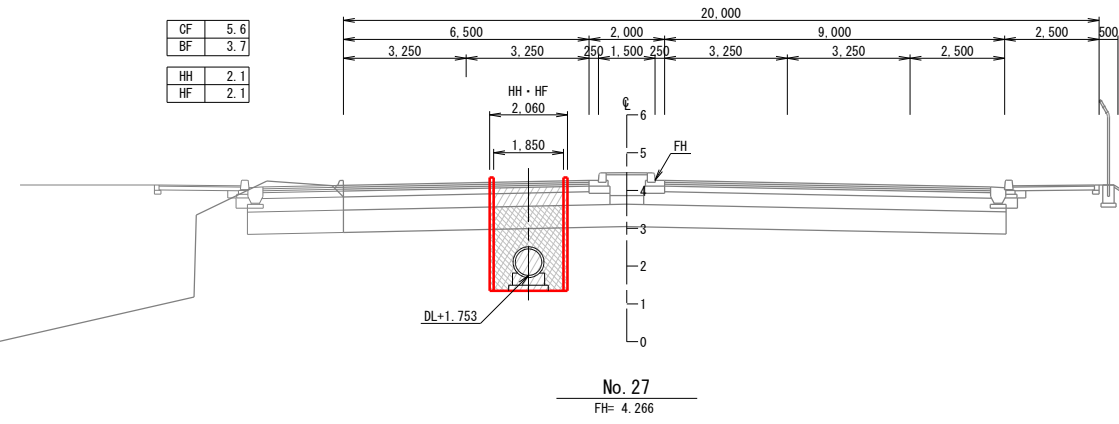

工事名	新港ふ頭11号岸壁背後排水工事 (R5)		
図面名	土工根拠図(1)		
作成年月日	令和 5年 8月		
尺 度	1/100	図面番号	14/19
工事場所	那覇港新港ふ頭地区		
事務所名	那覇港管理組合		

土工根拠図(2)

S = 1/100

数量凡例

土工	床掘り	CF	m ²
	埋戻し	BF	m ²
撤去・復旧	舗装版破砕	HH	m
	舗装復旧	HF	m

※護岸マウンドの防砂シートに留意し掘削を行うこと。
掘削範囲がマウンドに掛かる場合、発注者と協議のうえ施工を行う。
※防砂シートを破損した場合には、復旧すること。

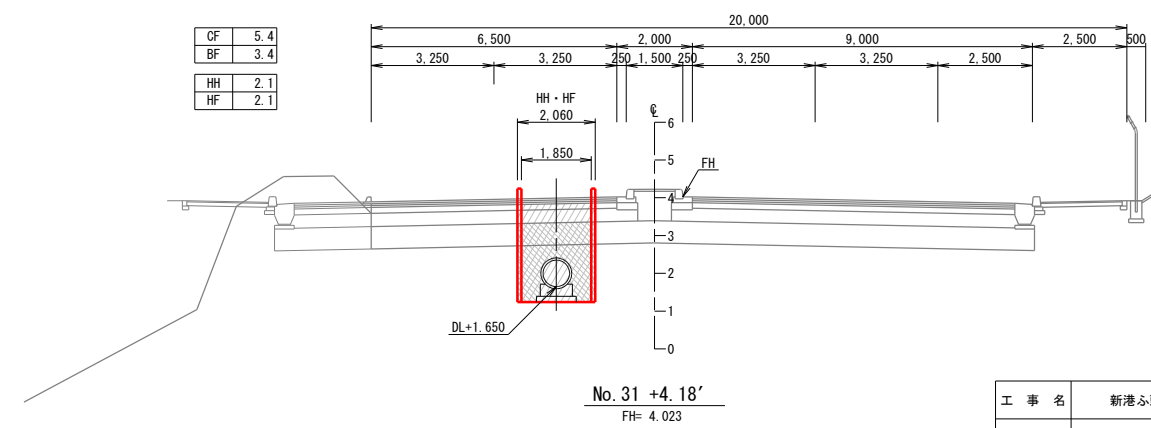
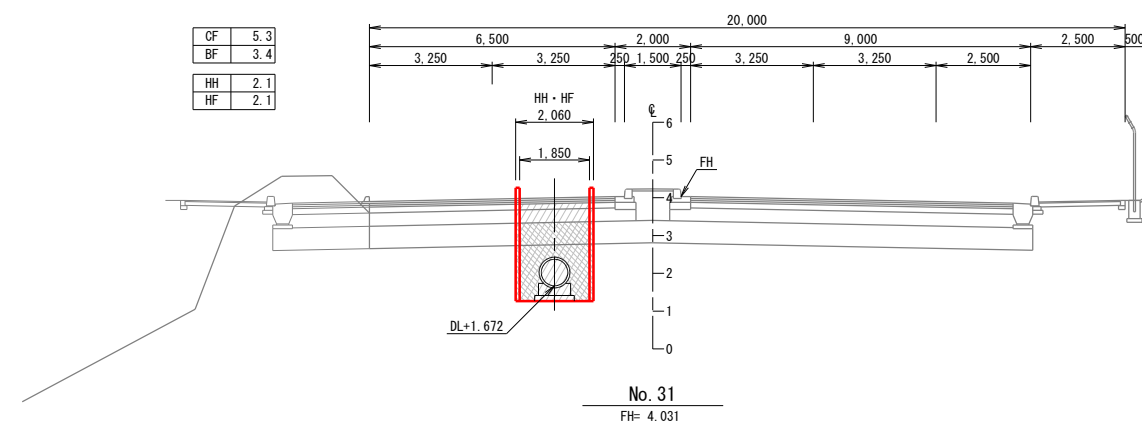
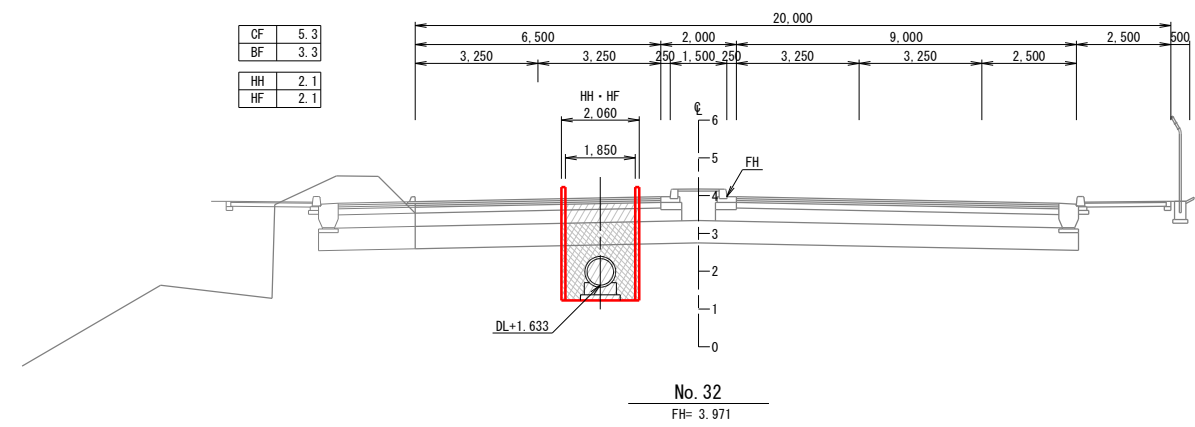
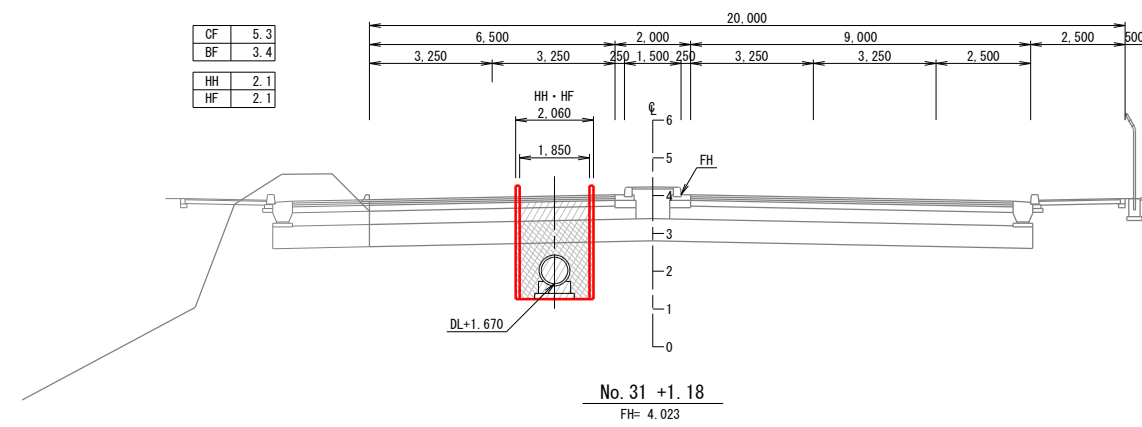
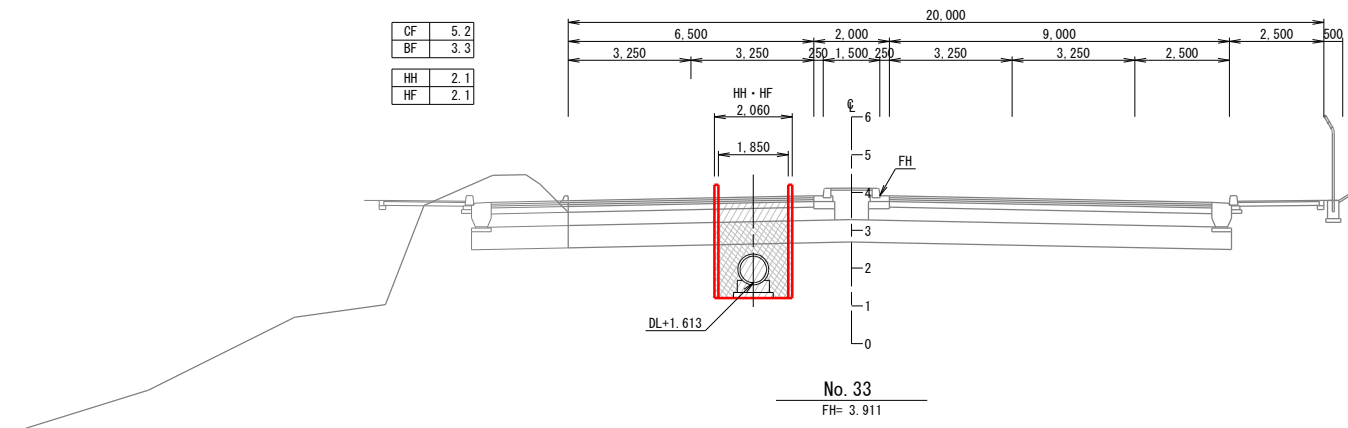
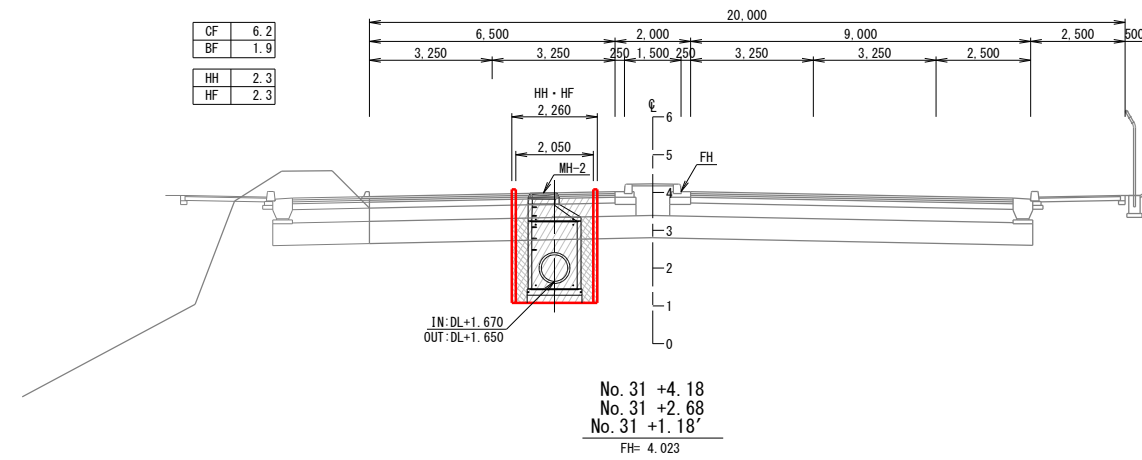

工事名	新港心頭11号岸壁背後排水工事 (R5)		
図面名	土工根拠図(2)		
作成年月日	令和 5年 8月		
尺度	1/100	図面番号	15/19
工事場所	那覇港新港心頭地区		
事務所名	那覇港管理組合		

土工根拠図(3)

S = 1/100

数量凡例

土工	床掘り	CF	m ²
	埋戻し	BF	m ²
撤去・復旧	舗装版破砕	HH	m
	舗装復旧	HF	m

※護岸マウンドの防砂シートに留意し掘削を行うこと。
掘削範囲がマウンドに掛かる場合、発注者と協議のうえ施工を行う。
※防砂シートを破損した場合には、復旧すること。

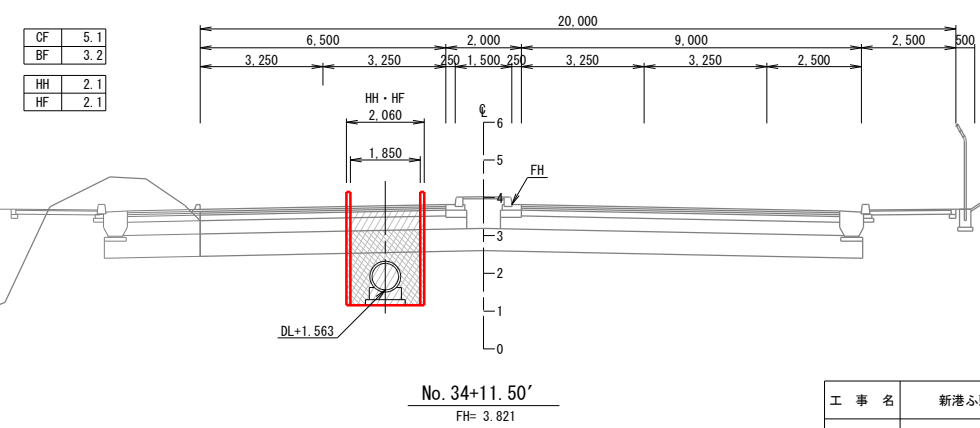
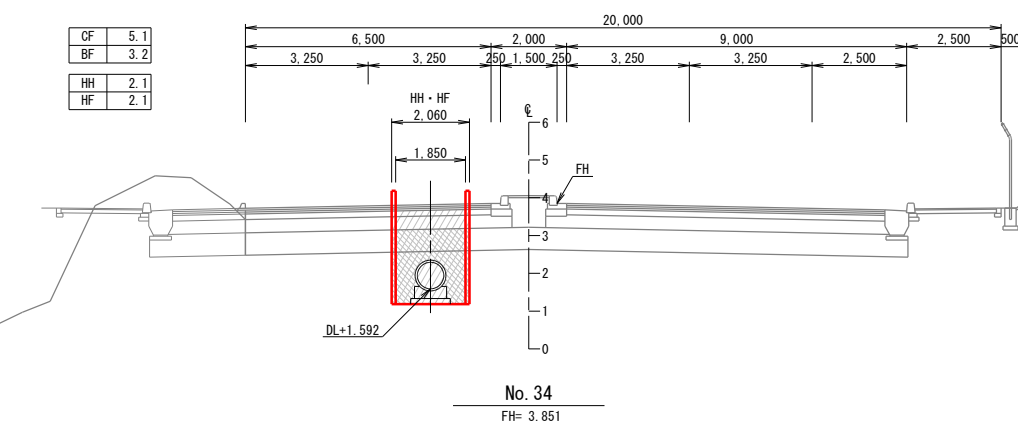
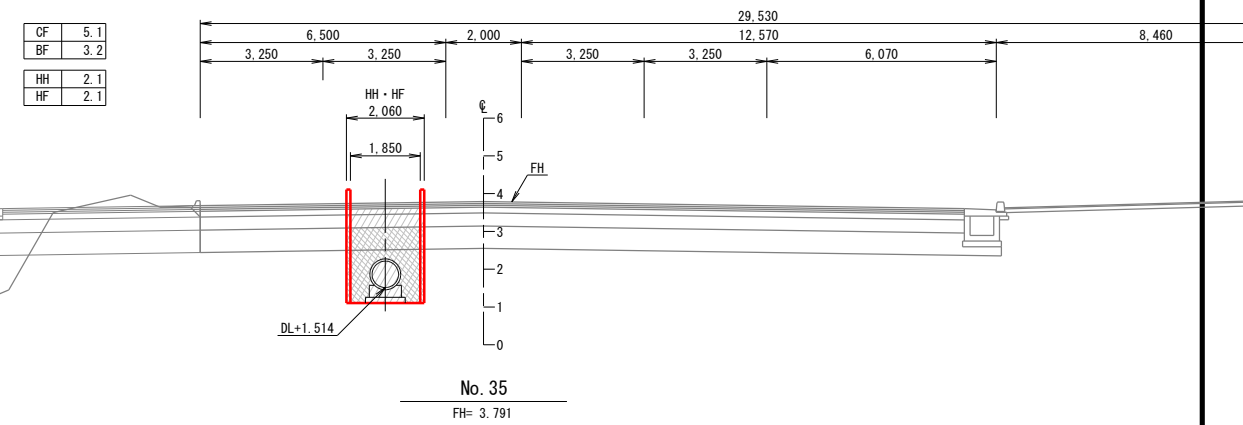
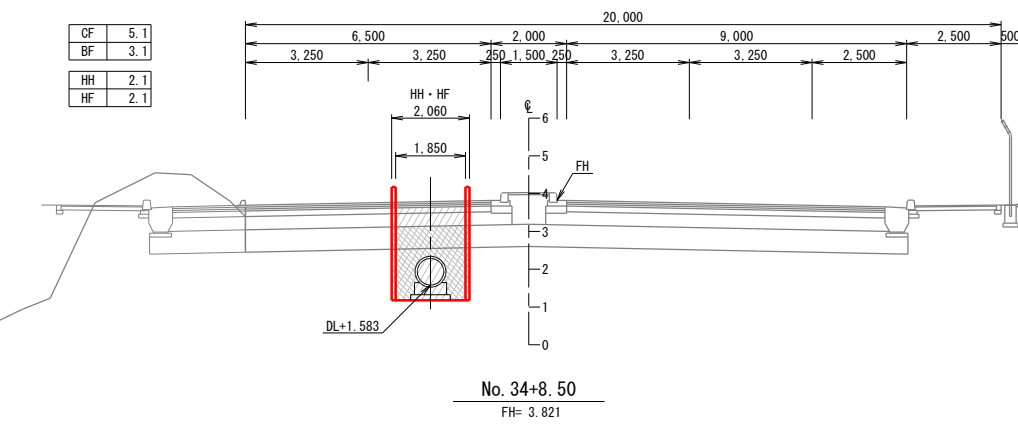
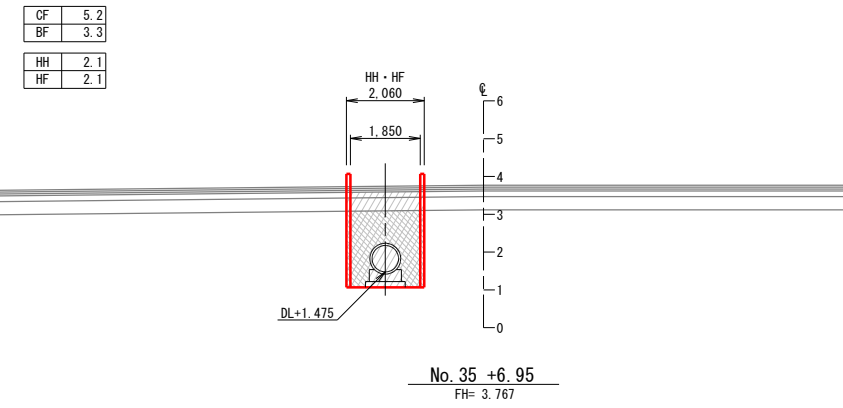
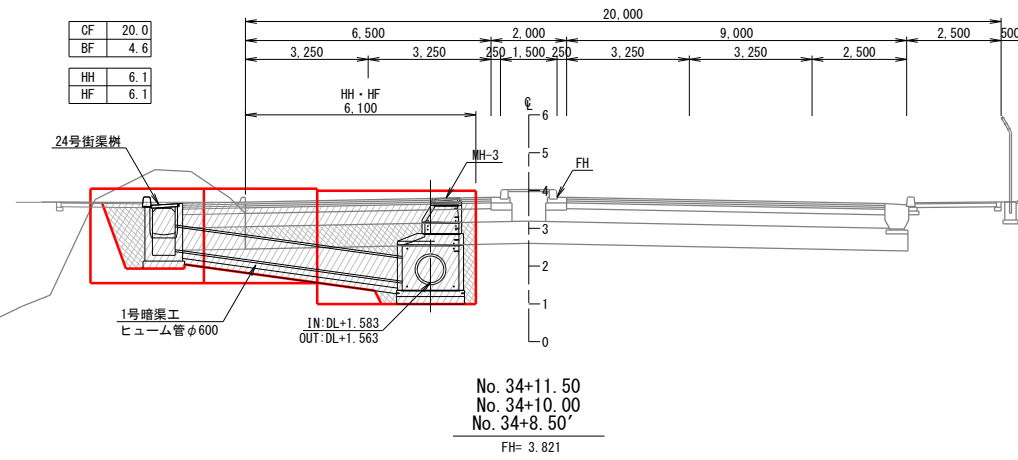

工事名	新港心頭11号岸壁背後排水工事 (R5)		
図面名	土工根拠図(3)		
作成年月日	令和 5年 8月		
尺度	1/100	図面番号	16/19
工事場所	那覇港新港心頭地区		
事務所名	那覇港管理組合		

土工根拠図(4)

S = 1/100

※護岸マウンドの防砂シートに留意し掘削を行うこと。
掘削範囲がマウンドに掛かる場合、発注者と協議のうえ施工を行う。
※防砂シートを破損した場合には、復旧すること。

数量凡例

土工	床掘り	CF	m ²
	埋戻し	BF	m ²
撤去・復旧	舗装版破砕	HH	m
	舗装復旧	HF	m

CF	5.0
BF	3.4
HH	2.0
HF	2.0

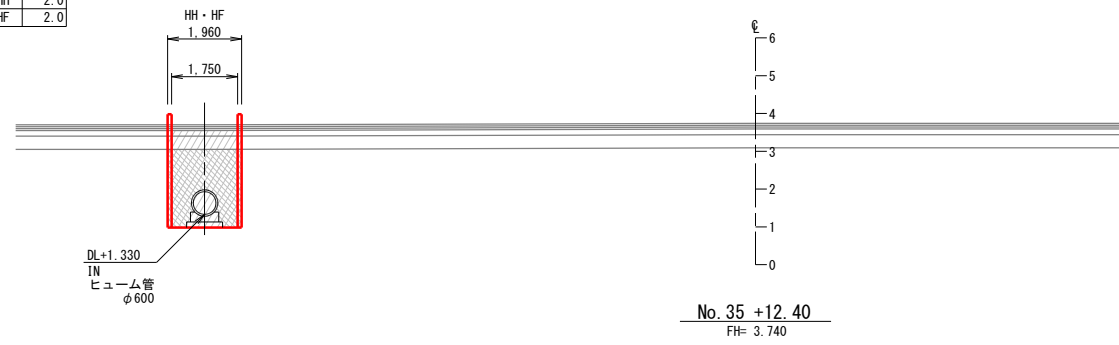

CF	4.8
BF	3.1
HH	2.0
HF	2.0

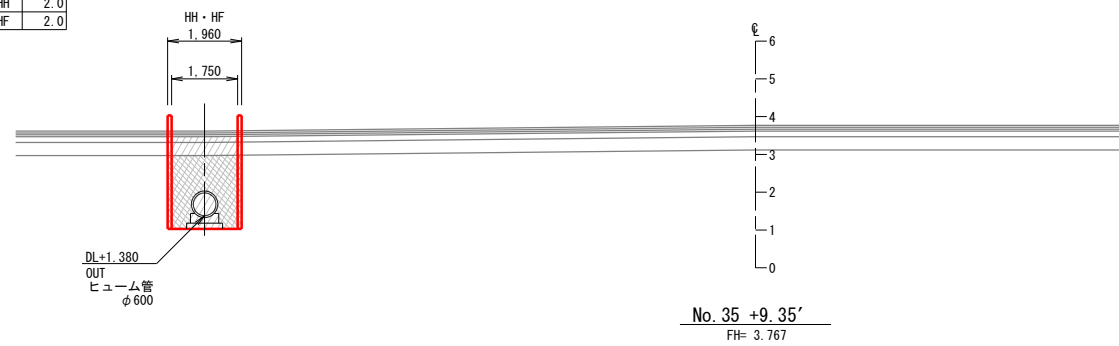

CF	40.5
BF	13.1
HH	17.2
HF	17.2

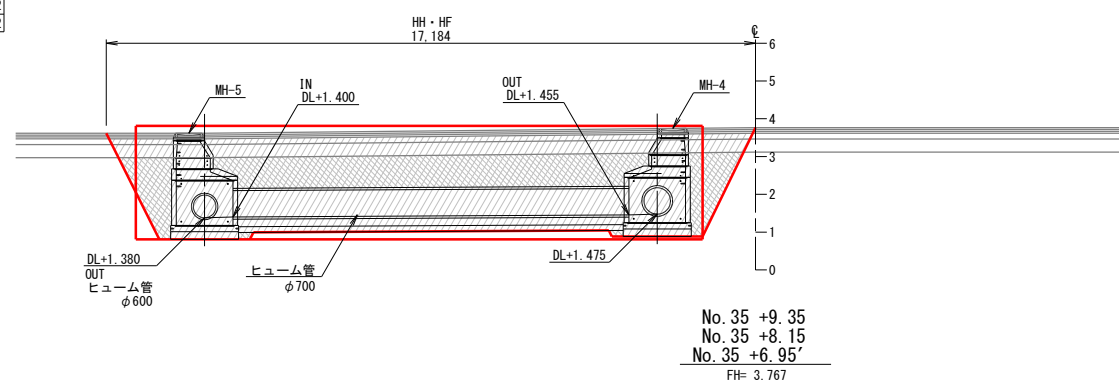

工事名	新港ふ頭11号岸壁背後排水工事 (R5)		
図面名	土工根拠図(4)		
作成年月日	令和 5年 8月		
尺度	1/100	図面番号	17/19
工事場所	那覇港新港ふ頭地区		
事務所名	那覇港管理組合		

撤去・復旧詳細図(1)

撤去復旧平面図

S = 1/300

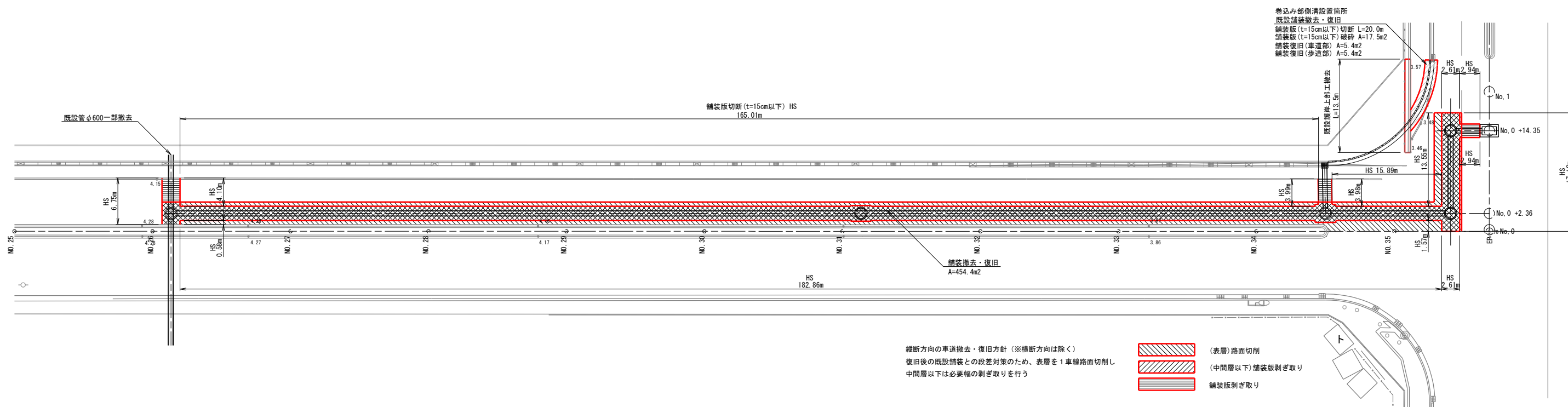

既設管撤去箇所詳細図

S=1/100

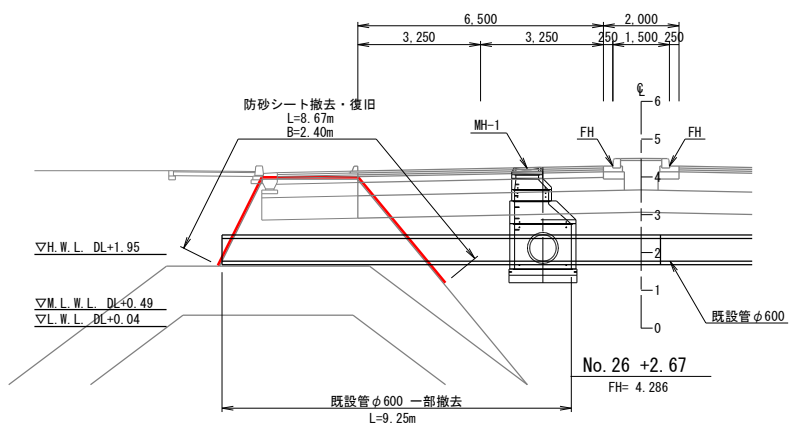

管路設置箇所詳細図

S=1/100

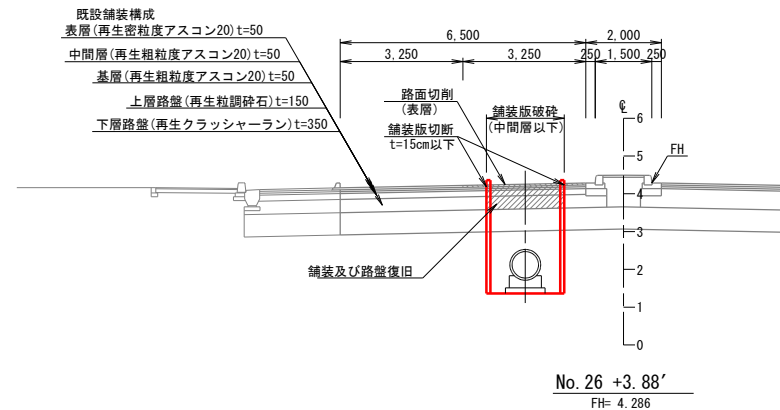

巻込み部詳細図

S=1/50

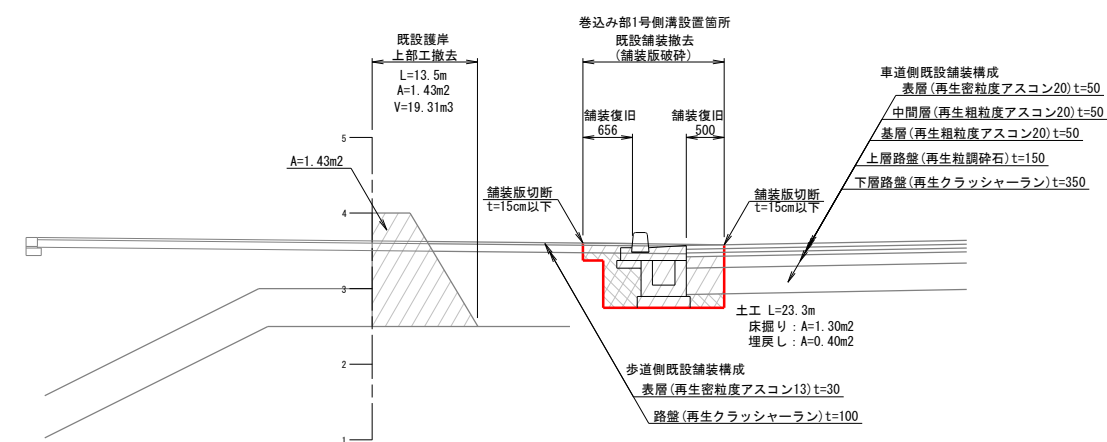

1号暗渠工箇所詳細図

S=1/100

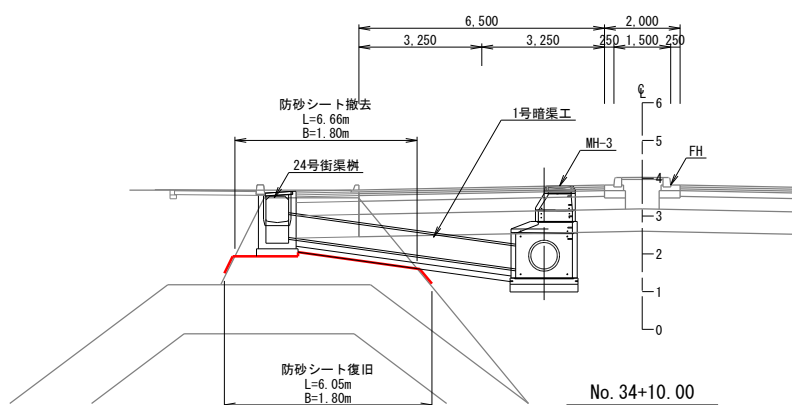

工事名	新港ふ頭11号岸壁背後排水工事 (R5)
図面名	撤去・復旧詳細図(1)
作成年月日	令和 5年 8月
尺 度	図示 図面番号 18/19
工事場所	那覇港新港ふ頭地区
事務所名	那覇港管理組合

撤去・復旧詳細図(2)

区画線復旧平面図

S = 1/300

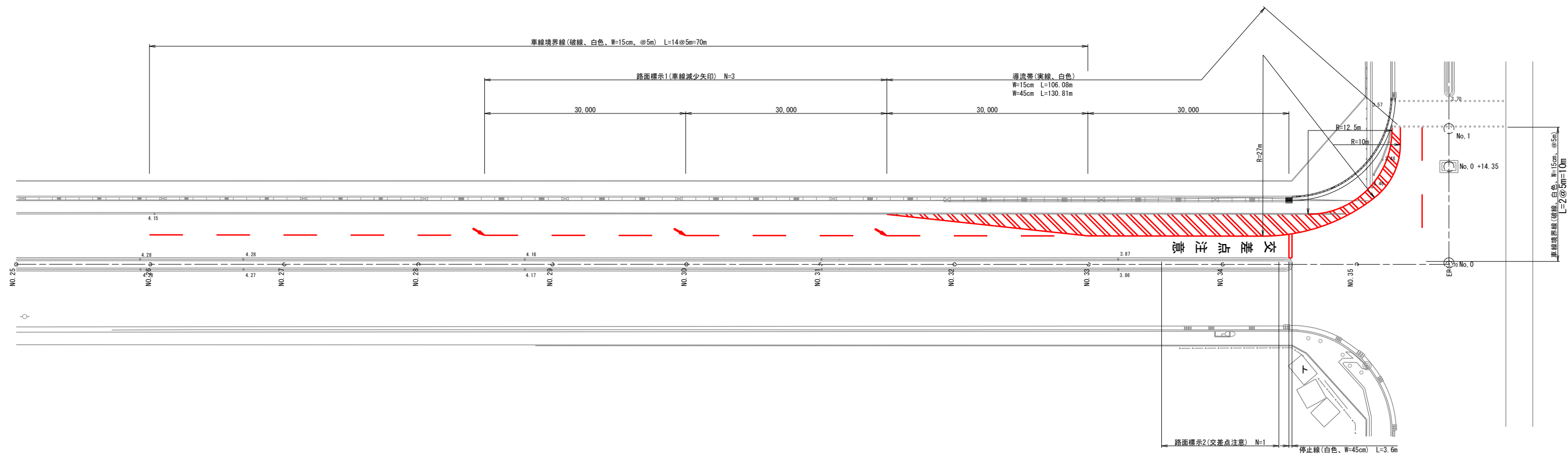

工事名	新港心頭11号岸壁背後排水工事 (R5)		
図面名	撤去・復旧詳細図(2)		
作成年月日	令和 5年 8月		
尺 度	1/300	図面番号	19/19
工事場所	那覇港新港心頭地区		
事務所名	那覇港管理組合		